

# DIAMANT WERKZEUGE 2026



# INHALTSVERZEICHNIS

Gültig ab 15. April 2026.

Alle Preise zzgl. gesetzlicher MwSt. ab Lager.

Es gelten unsere allgemeinen Geschäftsbedingungen.

Technische und optische Produktänderungen sowie Irrtümer vorbehalten.

© Copyright 2026 by GÖLZ GmbH Hellenthal.

# INHALTSVERZEICHNIS

<b>DIAMANTTRENNSCHEIBEN</b>	<b>SEITE</b>	<b>6-49</b>
DIAMANTTRENNSCHEIBEN FÜR WINKELSCHLEIFER	SEITE	6-15
DIAMANT-FRÄSER FÜR WINKELSCHLEIFER	SEITE	16
DIAMANTSCHLEIFTÖPFE FÜR WINKELSCHLEIFER	SEITE	17-18
DIAMANTTRENNSCHEIBEN FÜR TISCHSÄGEN	SEITE	19-25
DIAMANTTRENNSCHEIBEN FÜR FUGENSCHNEIDER	SEITE	26-34
DIAMANTTRENNSCHEIBEN FÜR TRENNSCHLEIFER	SEITE	35-42
DIAMANTTRENNRINGE FÜR RINGSÄGEN	SEITE	43
DIAMANTTRENNSCHEIBEN FÜR WANDSÄGEN	SEITE	44-47
ZUBEHÖR / UMRECHNUNGSTABELLE	SEITE	48-49
<b>SCHLEIF- UND POLIERWERKZEUGE</b>	<b>SEITE</b>	<b>50-54</b>
<b>DIAMANTDOSENSENKER &amp; -BOHRKRONEN + ZUBEHÖR</b>	<b>SEITE</b>	<b>55-81</b>
DIAMANTTROCKENBOHRER, TROCKENBOHREN	SEITE	57-58
FLIESENBOHRER	SEITE	59
DIAMANTBOHRKRONEN, NASSBOHREN	SEITE	60-70
DIAMANTBOHRKRONEN, NASS, GÖLZ 3-LOCH	SEITE	71-73
BOHRKRONEN-DREHZAHLRICHTWERTE	SEITE	74
DIAMANTSEGMENTE & -RINGSEGMENTE	SEITE	75-77
BOHRKRONENZUBEHÖR	SEITE	78-79
DIAMANTSEIL / ZUBEHÖR	SEITE	80-81

# LEGENDE

## MATERIALIEN



Marmor, Natur- und Kunststein

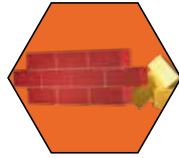

Ziegel, Klinker, harte Klinker, Stein, mittelharter Klinker, Mauerwerk

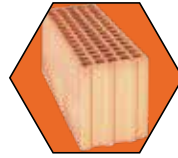

Poroton

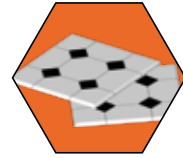

Fliesen, Steinzeug, harte Untergründe



Beton armiert, Stahlbeton

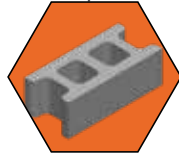

Bims

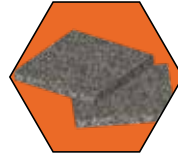

Granit, dünne Granite, Hartgestein



Holz



Asphalt, Estrich, abrasives Baumaterial



Beton, allgemeines Baumaterial, Waschbeton, Beton mit Hartzuschlägen, Altbeton



Eisen, Stahl

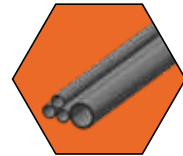

Gussrohre

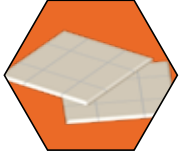

Keramik

## MASCHINEN / ICONS



Winkelschleifer



Elektro-Trennschleifer



Fugenschneider



Schleifmaschinen



Wandsägen



Benzin-Trennschleifer



Elektro-Ringsäge



Fliesen-/Brückensägen



Steintrennmaschinen



Bohrtechnik

# LEGENDE

## UNSER FARB-CODE



Stahlbeton,  
Beton



Fliesen,  
Keramik



Beton universal,  
Ziegel, Klinker, Stein



Granit,  
Natur- und Kunststein



Asphalt,  
abrasives Material

## BESONDERHEITEN



In unserem Sortiment führen wir zahlreiche Diamanttrennscheiben, welche durch unsere Whisper-Technologie über ein schallgedämpftes Stammbblatt verfügen und die Geräuschemission somit um ein Vielfaches verringern.



Lasergeschweißte Diamanttrennscheiben und Diamantbohrkronen weisen eine bessere Haltbarkeit auf.



Die Organisation für die Sicherheit von Schleifwerkzeugen (oSa) macht das Arbeiten mit Schleif- und Trennwerkzeugen sicherer. Im Jahr 2000 gegründet, zählen heute mehr als 60 führende Hersteller von Premium-Werkzeugen zur internationalen Organisation. oSa ist das Symbol für höchste Sicherheit weltweit und ein international geschütztes Markenzeichen. Alle Mitglieder erkennen die Sicherheitsnormen EN 12413, EN 13236, EN 13743 für ihre Produkte sowie weitere oSa-Anforderungen verbindlich an.



Optimale Performance durch systematische Diamantanordnung

- Einheitliche Schneideigenschaften
- Erhöhte Standzeit
- Gleichbleibend hohe Schnittgeschwindigkeit

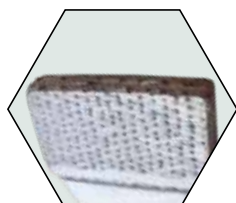



**FÜR WINKEL-  
SCHLEIFER**

# EINSATZEMPFEHLUNG

	DF 70	DF 70 LR	DS 16	DS 22	DS 26	DS 36	DS 42	DS 30	DTS 30	GX-U12	LGB 30	LT 30	LU 40	MX1	RX1	SG 15	SG 25	SLF 10	SLF 30	SLF35	Stardust	Stardust Stahl	TS40GX	UG 25
Allgem. Baumaterial								●		●		●	●		●									
Asphalt															○									
Basalt											●											○		
Beton			●	●	●	●	●	●	●	●	○	●	●		●							●		●
Beton abrasiv											○													
Beton armiert									○	●		○	●	●	●							○		●
Betonerzeugnisse			●	●	●	●	●				○						○							
Beton+Hartzuschlägen									○				●	●										
Bimsstein									○															
Dachziegel										○		○	●											
Estrich													○											
Feuerfeste Steine											●													
Fliesen																●	●	●	●	●	●			
Granit						●			○	●	●	○	○	●	●	●	●	●	●	●	○		○	●
Guss											○											●		
Holz																						●		
Kalksandstein														●										
Kalksandstein hochverdichtet									○						●									
Keramik										●					●	●	●	●	●	●				
Klinker / Ziegel hart								●	●	○			○	●	●									○
Klinker / Ziegel mittel								○	●	●		●	●	●	●									●
Klinker / Ziegel weich									○	○			●	●	●									
Marmor															●			●	●	●				●
Mauerwerk	●	●																				●		●
Poroton								●																
Porphyr											●	○		○		●	●							
PVC																						●		
Quarzit																								
Sandstein								○		●					●									
Schamotte											●													
Schiefer												○	○											
Stahl																						●	●	
Steinzeug									●				○			●	●	●						
Waschbeton								○		●		●	●	●	●									●
Seite	16	16	17	18	17	17	18	10	10	11	14	11	12	13	12	8	8	9	8	9	15	15	11	9

● gut geeignet    ○ bedingt geeignet

# DIAMANTTRENNSCHEIBEN

## ELEKTRO-WINKELSCHLEIFER | TROCKENSCHNITT

Fliesen - Steinzeug - Keramik - Granit - Natur- & Kunststein

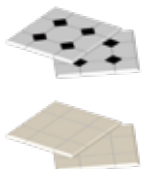

### SG15 Turbo-Diamanttrennscheibe - Gesintert

- Superdünn
- Sehr schnittfreudig
- stabile Führung durch verstärkten Kern im Flanschbereich
- Fliesen, Keramik, dünne Granite

Ø (mm)	Bohrung (mm)	Segmente (mm)		Bestellnummer	Preis €
		B	H		
115	22,23	1,4	10,0	SG15 115	19,00
125	22,23	1,4	10,0	SG15 125	22,00
230	22,23	1,6	10,0	SG15 230	44,00

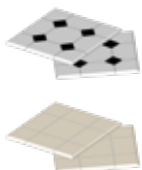

### SG25 Turbo-Diamanttrennscheibe - Gesintert

- Superdünn
- Sehr schnittfreudig
- Für saubere Schnittkanten
- Fliesen, Keramik, dünne Granite

Ø (mm)	Bohrung (mm)	Segmente (mm)		Bestellnummer	Preis €
		B	H		
115	22,23	1,4	10,0	SG25 115	15,00
125	22,23	1,4	10,0	SG25 125	18,00
230	22,23	1,6	10,0	SG25 230	37,00

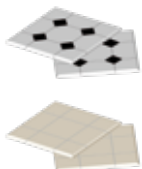

### SLF30 Natur- und Kunststeinfliesen

- Neues Segment-Design, geschlossener Schneidrand
- Verstärkter Flanschbereich
- Fliesen, Keramik, Feinsteinzeug, dünne Granite, Marmorplatten

Ø (mm)	Bohrung (mm)	Segmente (mm)		Bestellnummer	Preis €
		B	H		
125	22,23	1,4	10,0	SLF30 125	27,00
230	22,23	2,0	10,0	SLF30 230	69,00

# DIAMANTTRENNSCHEIBEN

## ELEKTRO-WINKELSCHLEIFER | TROCKENSCHNITT

Fliesen - Steinzeug - Keramik - Granit - Natur- & Kunststein



### SLF35 Natur- und Kunststeinfliesen

- Neues Segment-Design, geschlossener Schneidrand
- Fliesen, Keramik, Feinsteinzeug, dünne Granite, Marmorplatten

Ø (mm)	Bohrung (mm)	Segmente (mm)		Bestellnummer	Preis €
		B	H		
125	22,23	1,4	10,0	SLF35 125	20,00
230	22,23	2,0	10,0	SLF35 230	54,00



### SLF10 Premium Qualität - Gesintert

- Geschlossener Schneidrand für leichten und sauberen Schnitt
- Fliesen, dünne Granite

Ø (mm)	Bohrung (mm)	Segmente (mm)		Bestellnummer	Preis €
		B	H		
115	22,23	1,4	6,5	0497 308 0115	21,00
125	22,23	1,4	6,5	0497 308 0125	23,00
230	22,23	2,0	5,5	0497 308 0230	46,00



### UG25 Turbo-Diamanttrennscheibe - Gesintert

- Natursteinscheibe mit geschlossenem Turbosegment und Kernschutz für guten Freischnitt
- Granite, Marmor

Ø (mm)	Bohrung (mm)	Segmente (mm)		Bestellnummer	Preis €
		B	H		
125	22,23	2,2	8,0	UG25 125	32,00
230	22,23	2,6	8,0	UG25 230	52,00

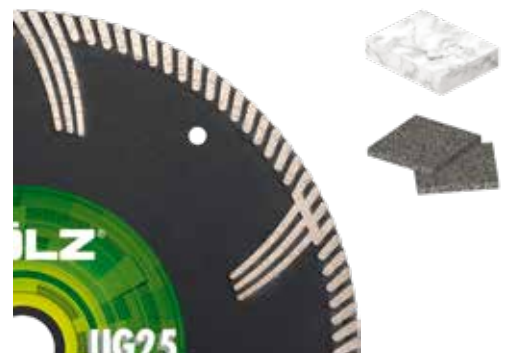

# DIAMANTTRENNSCHEIBEN

## ELEKTRO-WINKELSCHLEIFER | TROCKENSCHNITT

Für allgemeines Baumaterial

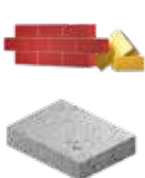

### DS30 Universal - Gesintert

- Blocksegment 10 mm hoch
- Optimales Verhältnis von Schnittrigkeit zu Standzeit
- Beton, Ziegel, Klinker und allgemeines Baumaterial

Ø (mm)	Bohrung (mm)	Segmente (mm)				Bestellnummer	Preis €
		L	B	H	Anz.		
115	22,23	34	1,6	10,0	8	DS30 115	9,00
125	22,23	34	1,6	10,0	9	DS30 125	12,00
150	22,23	42	2,0	10,0	9	DS30 150	14,00
180	22,23	36	2,0	10,0	13	DS30 180	16,00
230	22,23	39	2,3	10,0	16	DS30 230	21,00



### DTS30 Turbo - Gesintert

- 10 mm Segmenthöhe
- Schrägverzahntes Turbosegment mit Hinterlochung für optimale Kühlung
- Beton, Ziegel, harter Klinker, Stein-Universal

Ø (mm)	Bohrung (mm)	Segmente (mm)				Bestellnummer	Preis €
		L	B	H	Anz.		
115	22,23	34	2,0	10,0	8	DTS30 115	8,00
125	22,23	38	2,0	10,0	8	DTS30 125	9,00
150	22,23	38	2,3	10,0	10	DTS30 150	12,00
230	22,23	39	2,8	10,0	16	DTS30 230	23,00

# DIAMANTTRENNSCHEIBEN

## ELEKTRO-WINKELSCHLEIFER | TROCKENSCHNITT

Für allgemeines Baumaterial



### GX-U12 Systematische Diamantanordnung - Gesintert

**GALAXIS**  
TECHNOLOGY

- 12 mm Segmenthöhe
- Angeordnete Diamanten
- Beton, Waschbeton, Ziegel, Klinker, Granit, allgem. Baumaterial

Ø (mm)	Bohrung (mm)	Segmente (mm)				Anz.	Bestellnummer	Preis €
		L	B	H				
115	22,23	32,0	2,0	12,0	8	GX-U12 115	19,00	
125	22,23	32,0	2,2	12,0	9	GX-U12 125	21,00	
230	22,23	38,0	2,6	12,0	12	GX-U12 230	49,00	

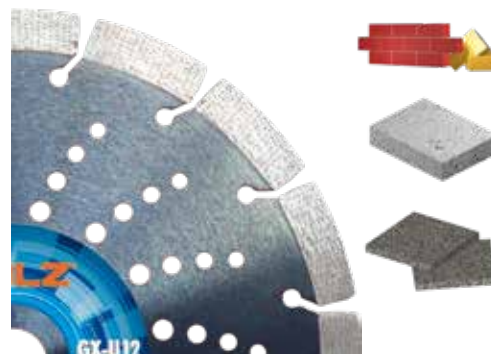

### TS40GX Beton - Lasergeschweißt

**LASER** \*

**GALAXIS**  
TECHNOLOGY

- 12 mm Segmenthöhe
- Schnellschnittblatt
- Angeordnete Diamanten
- Beton, Beton armiert, Ziegel, mittelharter Klinker, allgemeines Baumaterial

Ø (mm)	Bohrung (mm)	Segmente (mm)				Anz.	Bestellnummer	Preis €
		L	B	H				
125	22,23	25,0	2,2	12,0	10	TS40GX 125	35,00	
230	22,23	25,0	2,4	12,0	20	TS40GX 230	66,00	

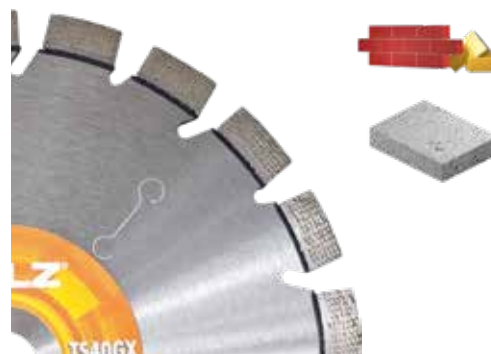

### LT30 Lasergeschweißt

**LASER** \*

- 10 mm Segmenthöhe
- TURBO-Segmentierung für optimierte Kühlung
- Beton, Beton armiert, Ziegel, mittelharter Klinker, allgemeines Baumaterial

Ø (mm)	Bohrung (mm)	Segmente (mm)				Anz.	Bestellnummer	Preis €
		L	B	H				
115	22,23	32,0	2,2	10,0	9	0497 835 0115	12,00	
125	22,23	32,0	2,2	10,0	10	0497 835 0125	14,00	
150	22,23	32,0	2,2	10,0	12	0497 835 0150	18,00	
180	22,23	32,0	2,4	10,0	14	0497 835 0180	25,00	
230	22,23	38,0	2,6	10,0	16	0497 835 0230	29,00	

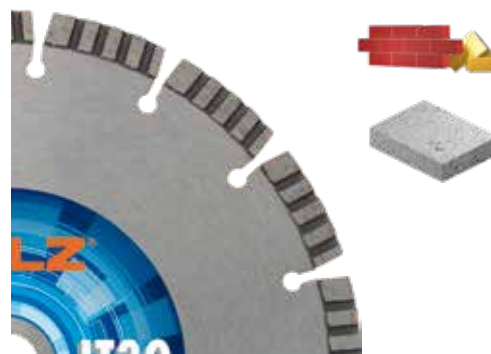

# DIAMANTTRENNSCHEIBEN

## ELEKTRO-WINKELSCHLEIFER | TROCKENSCHNITT

Für allgemeines Baumaterial

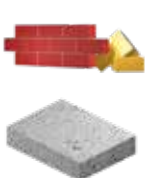

### LU 40 Beton Premium - Lasergeschweißt **LASER**

- 10 mm Segmenthöhe
- Sehr leistungsfähig mit hoher Standzeit
- Beton, Beton armiert, Ziegel, Waschbeton, Klinker, Steinzeug und allgemeines Baumaterial

Ø (mm)	Bohrung (mm)	Segmente (mm)				Anz.	Bestellnummer	Preis €
		L	B	H				
115	22,23	30,0	2,2	10,0	9	0497 364 0115	20,00	
125	22,23	30,0	2,2	10,0	10	0497 364 0125	22,00	
150	22,23	32,0	2,2	10,0	12	0497 364 0150	28,00	
180	22,23	33,0	2,2	10,0	14	0497 364 0180	36,00	
230	22,23	38,0	2,6	10,0	16	0497 364 0230	49,00	



### RX1 Allround - Lasergeschweißt **LASER**

- 14 mm Turbosegment
- Beton, Beton armiert, Waschbeton, Ziegel, Klinker, Granit, Hartgestein, allgemeine Baumaterialien

Ø (mm)	Bohrung (mm)	Segmente (mm)				Anz.	Bestellnummer	Preis €
		L	B	H				
115	22,23	31,0	2,4	14,0	8	RX1 115	27,00	
125	22,23	35,0	2,4	14,0	8	RX1 125	34,00	
150	22,23	35,0	2,6	14,0	10	RX1 150	45,00	
180	22,23	37,0	2,8	14,0	12	RX1 180	54,00	
230	22,23	37,0	3,0	14,0	16	RX1 230	67,00	

# DIAMANTTRENNNSCHEIBEN

## ELEKTRO-WINKELSCHLEIFER | TROCKENSCHNITT

Für allgemeines Baumaterial



### MX1 3-Stufen-Segment

**LASER** ✨

- 14 mm Belaghöhe
- Lasergeschweißt
- Optimale Schnittgeschwindigkeit in Klinker, Beton, stark armierten Beton, Waschbeton, Ziegel und Hartgestein

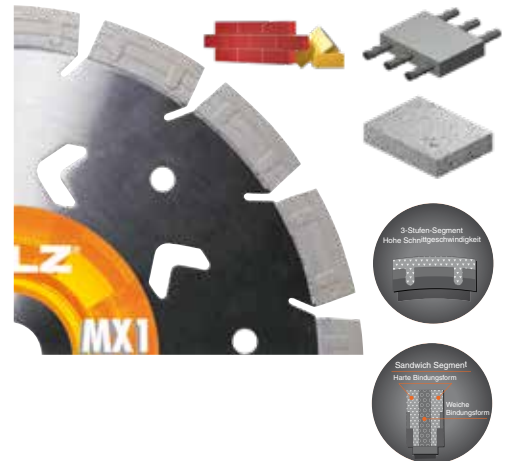

Ø (mm)	Bohrung (mm)	Segmente (mm)				Anz.	Bestellnummer	Preis €
		L	B	H				
115	22,23	31,0	2,8	14,0	8	MX1115	37,00	
125	22,23	35,5	2,8	14,0	8	MX1125	38,00	
230	22,23	37,0	3,4	14,0	16	MX1230	78,00	



# DIAMANTTRENNSCHEIBEN

## ELEKTRO-WINKELSCHLEIFER | TROCKENSCHNITT

Top Qualitäts-Diamanttrennscheiben! Weniger Aufheizung - Keine Kühlpausen - Schnelles Schneiden!

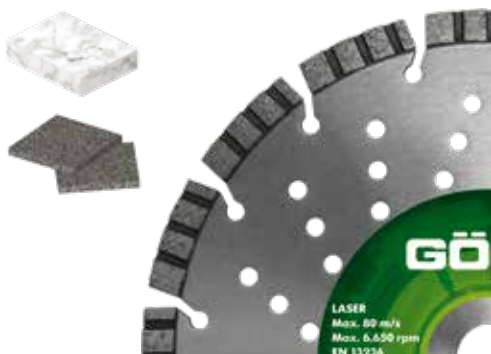

### LGB30 Premium Diamanttrennscheibe für professionelles Trennen härtester Granite! **LASER**

- Lasergeschweißt
- 10 mm Turbosegment für optimale Kühlung
- Granit

Ø (mm)	Bohrung (mm)	Segmente (mm)				Bestellnummer	Preis €
		L	B	H	Anz.		
125	22,23	32,0	2,2	10,0	10	LGB30 125	53,00
230	22,23	38,0	2,6	10,0	16	LGB30 230	94,00

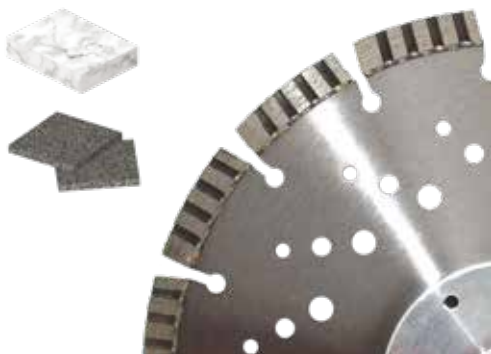

### LGB30 Mit Flansch - Premium Diamanttrennscheibe für professionelles Trennen härtester Granite! **LASER**

- Lasergeschweißt
- 10 mm Turbosegment für optimale Kühlung
- Ausführung komplett mit Aufnahme-Flansch
- Granit

Ø (mm)	Flansch/Bohrung	Segmente (mm)				Bestellnr.	Preis €
		L	B	H	Anz.		
125	M14-Ø44/K32x4	31,0	2,4	10,0	10	LGB30 126	65,00
230	M14-Ø75/TK64x6	38,0	2,8	10,0	16	LGB30 231	106,00

# DIAMANTTRENNSCHEIBEN

## ELEKTRO-WINKELSCHLEIFER | TROCKENSCHNITT

Top Qualitäts-Diamanttrennscheiben! Weniger Aufheizung - Keine Kühlpausen - Schnelles Schneiden!



### Alu-Flansch

- Alu-Bündigflansch für Diamanttrennscheiben mit Ø 230 mm



Typ	Anschluss		Bestellnummer	Preis €
Flansch Ø 80 mm	M 14	64 (6 x M5)	0296 000 0113	28,00
Flansch Ø 98 mm	22,2	84 (8 x M5)	0296 000 0115	63,00
Flansch Ø 49 mm	M 14	37 (4 x M5)	0296 000 0118	19,50
Imbusschraube		M5	0296 000 0114	0,20

### Stardust Universal Highspeed

- Überlegene Schnittgeschwindigkeit in nahezu allen Materialien
- Kein Trennscheibenwechsel notwendig
- Beton, Stahl, Stein, Guss, PVC, Holz

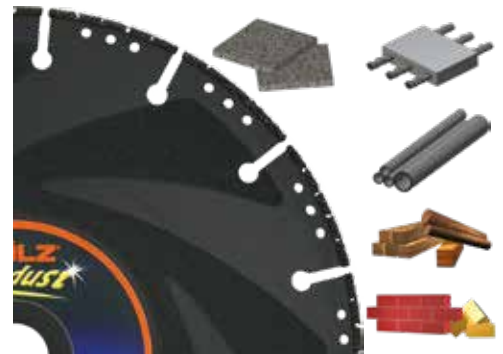

Ø (mm)	Bohrung (mm)	Segmente (mm)		Bestellnummer	Preis €
		B	H		
115	22,23	2,8	3,0	0396 802 0115	42,00
125	22,23	2,8	3,0	0396 802 0125	49,00
230	22,23	3,1	3,0	0396 802 0230	89,00

### Stardust Stahl Highspeed

- Überlegene Schnittgeschwindigkeit in Stahl
- Keine Schneidprobleme mit langsamen und polierten Werkzeugen
- Stahl



Ø (mm)	Bohrung (mm)	Segmente (mm)		Bestellnummer	Preis €
		B	H		
230	22,23	3,7	3,0	0497 804 0230	99,00

# DIAMANT-FRÄSER

## ELEKTRO-WINKELSCHLEIFER | TROCKENSCHNITT

Diamant-Fräser zum Anfräsen von Fugen (Mörtelfugen)



### DF70 Diamant-Fräser - Standard

- Mauerwerk, Putz

Ø (mm)	Bohrung (mm)	Segmente (mm)				Anz.	Bestellnummer	Preis €
		L	B	H	Anz.			
125	22,23	32,0	6,4	6+1	10	0296 367 6125	59,00	



### DF70LR Diamant-Fräser

- Versetzte Segmente für eine Fugenbreite bis zu 10 mm
- Optimaler Kernschutz mit angelegten Schutzsegmenten
- Mauerwerk, Putz

Ø (mm)	Bohrung (mm)	Segmente (mm)				Anz.	Bestellnummer	Preis €
		L	B	H	Anz.			
125	22,23	34,0	5 (10)	7,0	10+5	0296 367 6125LR	138,00	

# DIAMANT-SCHLEIFTELLER

## ELEKTRO-WINKELSCHLEIFER | TROCKENSCHLIFF

Für Trockenschleifarbeiten in Beton und Naturstein



### DS16 TURBO Schleifteller - Beton und Hartgestein

- Spezielles T-Segment für hohe Standfestigkeit und schnellen Materialabtrag
- Für Betonschleifer und Winkelschleifer
- Große Kühl- und Absaugöffnungen
- Stabile und konstante Laufzeit
- Zum Flächenschleifen von allgemeinem Baumaterial

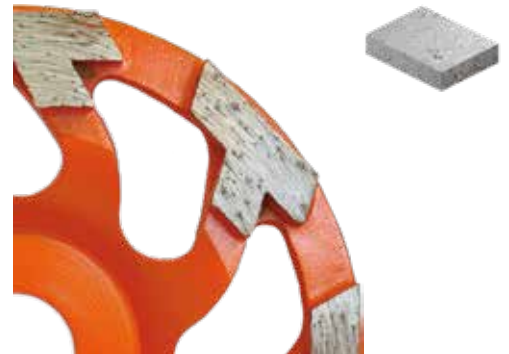

Ø (mm)	Bohrung (mm)	Segmente (mm)				Anz.	Bestellnummer	Preis €
		L	B	H				
125	22,23	23	11,8	5,0	8	DS16 125	44,00	
150	22,23	28	13,3	5,0	10	DS16 150	57,00	
180	22,23	30	14,6	5,0	12	DS16 180	70,00	

### DS26 Standard

- Spezielles Dreieck-Segment für schnellen Materialabtrag
- Für Betonschleifer und Winkelschleifer
- Große Kühl- und Absaugöffnungen
- Stabile und konstante Laufzeit
- Zum Flächenschleifen von allgemeinem Baumaterial

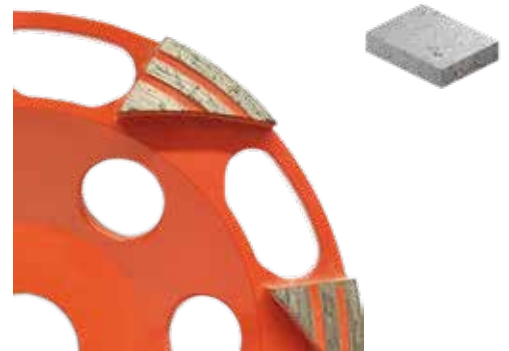

Ø (mm)	Bohrung (mm)	Segmente (mm)				Anz.	Bestellnummer	Preis €
		L	B	H				
125	22,23	25	14	5,5	7	DS26 125	49,00	
180	22,23	30	14	5,5	10	DS26 180	77,00	

### DS36 TURBO Schleifteller - Beton und Hartgestein

- Mit Staubabsaugung anwendbar
- Natur- und Kunststein, Granite, harte Untergründe

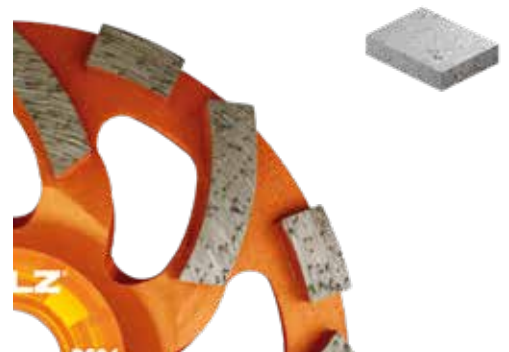

Ø (mm)	Bohrung (mm)	Segmente (mm)		Bestellnummer	Preis €
		B	H		
125	22,23	5,0	7,0	0497 336 0125	64,00
150	22,23	5,0	7,0	0497 336 0150	83,00
180	22,23	5,0	7,0	0497 336 0180	100,00

# DIAMANT-SCHLEIFTELLER

## ELEKTRO-WINKELSCHLEIFER | TROCKENSCHLIFF

Für Trockenschleifarbeiten in Beton und Naturstein



### DS22 Standard

- Schleifteller mit doppelt besetzter Segmentreihe
- Baumaterial, Beton und Natursteinoberflächen, Schutzanstriche

Ø (mm)	Bohrung (mm)	Segmente (mm)				Anz.	Bestellnummer	Preis €
		L	B	H				
125	22,23	25/32	5,0	7,5	20	DS22 125	53,00	
180	22,23	28/35	5,5	8,0	24	DS22 180	84,00	



### DS42 Premium

- Doppelt belegte Segmentreihe für hohe Standzeit und akkurates Abschleifen unebener Oberflächen
- Schleifen von mittelharten Untergründen, Beton und allgemeinen Baumaterialien

Ø (mm)	Bohrung (mm)	Segmente (mm)				Anz.	Bestellnummer	Preis €
		L	B	H				
105	22,23	30	5,0	8,0	16	0497 342 0105	59,00	
125	22,23	25/32	5,0	7,5	20	0497 342 0125	69,00	
180	22,23	28/38	5,5	8,0	24	0497 342 0180	99,00	

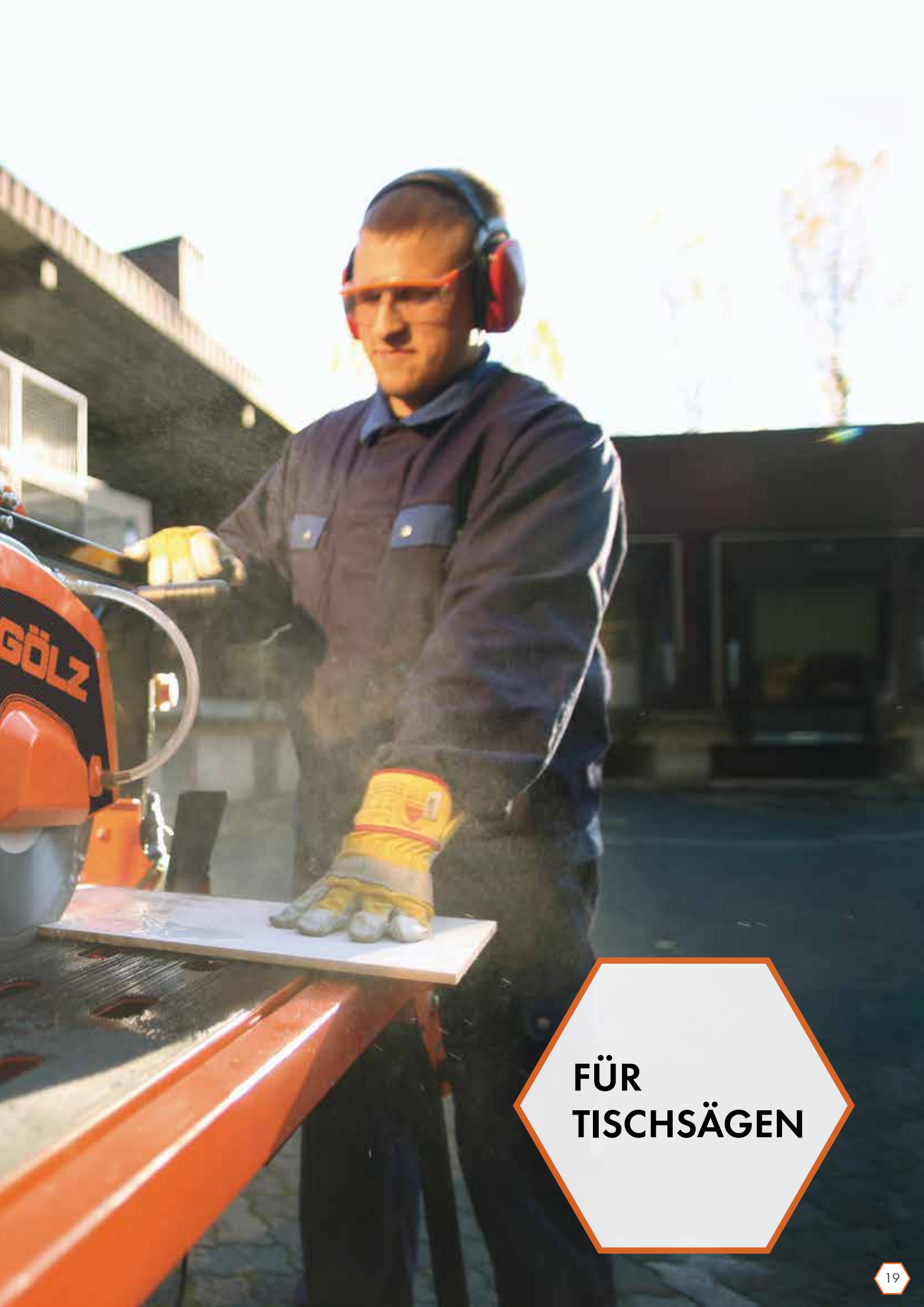

**FÜR  
TISCHSÄGEN**

# EINSATZEMPFEHLUNG



	BS 30	CeraFast	CT 30	FCS 350	Galaxis-S	GN25	GN30	GN30N	RX1S	SG 35	SLF 10	SLF 20	SLF 30	SLF 35	SlimFast	UG25
Allgem. Baumaterial					●				●	○						
Asphalt					○				○							
Basalt										●						
Beton			●		●				●	●						
Beton armiert			○							○						
Betonerzeugnisse			●													
Bimsstein	●															
Feuerfeste Steine				●		●	●	●		○						
Fliesen		●									●	●	●	●	●	●
Gasbeton	●															
Granit		●			●	●	●	●	●	●	●	●	●	●	●	●
Kalksandstein	●															
Kalksandstein hochverdichtet					●				●							
Keramik		●+									●	●	●	●	●	●
Klinker / Ziegel hart					○				●							
Klinker / Ziegel mittel					●				●	●						
Klinker / Ziegel weich	●				●				●							
Marmor		●			●				●		●	●	●	●	●	●
Poroton	●															
Porphy						●	●	●		●						
Quarzit										●						
Sandstein	●				●	●	○	○	●							
Schamotte				●		●	●	●		○						
Steinzeug		●									●	●	●	●	●	●
Waschbeton			●		●				●	●						
Seite	25	21	25	24	23	23	23	23	24	24	21	22	22	22	21	22

● gut geeignet

○ bedingt geeignet

# DIAMANTTRENNSCHEIBEN

## FLIESENSÄGEN | NASSSCHNITT

mit geschlossenem Schneidrand für Fliesentrennmaschinen und Brückensägen

### SLF10 Premium Qualität - Gesintert

- Hochgeschwindigkeits-Trennscheibe für den professionellen Einsatz auf Fliesentrennmaschinen
- Fliesen, Keramik, Steinzeug, dünne Granite, Marmor

Ø (mm)	Bohrung (mm)	Segmente (mm)		Bestellnummer	Preis €
		B	H		
200	25,4	1,8	6,5	0497 308 0201	41,00
250	25,4	2,0	6,5	0497 308 0251	47,00

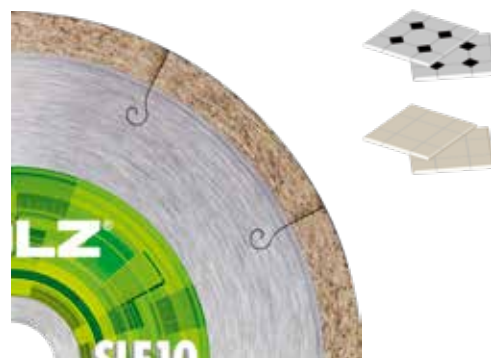

### SlimFast Gesintert

- Hochgeschwindigkeits-Diamanttrennscheibe
- Geschlossener Schneidrand für saubere Schnittkanten
- Keramik, Feinsteinzeug, Fliesen, Marmor und Granit

Ø (mm)	Bohrung (mm)	Segmente (mm)		Bestellnummer	Preis €
		B	H		
200	25,4	2,0	7,5	0497 806 0201	45,00
250	25,4	2,0	7,5	0497 806 0251	56,00
300	25,4	2,0	7,5	0497 806 0301	87,00
350	25,4	2,0	7,5	0497 806 0351	95,00



### CeraFast Premium Qualität für Keramik - Gesintert

- Hochgeschwindigkeits-Diamanttrennscheibe mit nahezu geschlossenem Schneidrand für ausbruchsfreie präzise Schnitte auch in dickeren keramischen Erzeugnissen
- Harte Keramik, Feinsteinzeug, Fliesen, Ofenkacheln

Ø (mm)	Bohrung (mm)	Segmente (mm)		Bestellnummer	Preis €
		B	H		
200	25,4	2,0	10,0	0497 810 0201	58,00
250	25,4	2,0	10,0	0497 810 0251	69,00
350	25,4	2,0	10,0	0497 810 0351	110,00

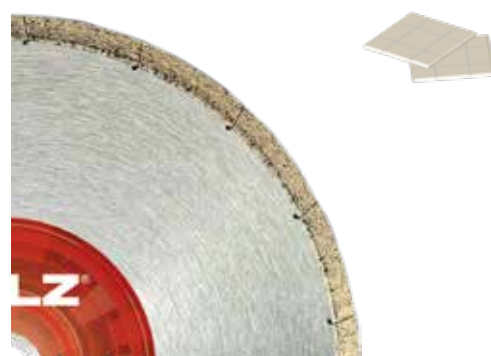

# DIAMANTTRENNSCHEIBEN BRÜCKENSÄGEN | NASSSCHNITT



## SLF20 Premium Plus Qualität - Gelötet

- Hochgeschwindigkeits-Trennscheibe für den professionellen Einsatz auf Brückensägen
- Fliesen, Keramik, Steinzeug, dünne Granite, Marmor
- Hochwertiges Sägeblatt mit Kobalt-Bronze-Belag

Ø (mm)	Bohrung (mm)	Segmente (mm)		Bestellnummer	Preis €
		B	H		
250	25,4	2,2	10,0	0497 306 0251	94,00
300	30,0/25,4	2,2	10,0	0497 306 0300	130,00
300	25,4	2,2	10,0	0497 306 0301	130,00
350	30,0/25,4	2,4	10,0	0497 306 0350	167,00
350	25,4	2,4	10,0	0497 306 0351	167,00

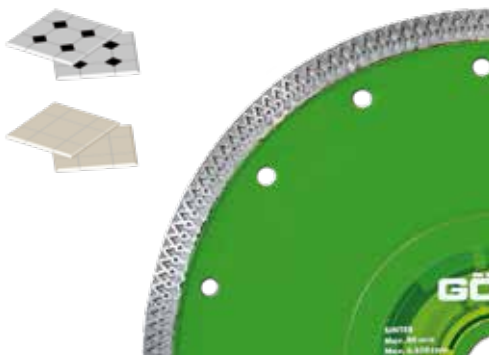

## SLF30 Natur- und Kunststeinfliesen

- Neues Segment-Design, geschlossener Schneidrand
- Verstärkter Flanschbereich
- Fliesen, Keramik, Feinsteinzeug, dünne Granite, Marmorplatten

Ø (mm)	Bohrung (mm)	Segmente (mm)		Bestellnummer	Preis €
		B	H		
200	25,4	2,0	10,0	SLF30 201	62,00
250	25,4	2,0	10,0	SLF30 251	79,00
300	25,4	2,0	10,0	SLF30 301	117,00
350	25,4	2,0	10,0	SLF30 351	152,00

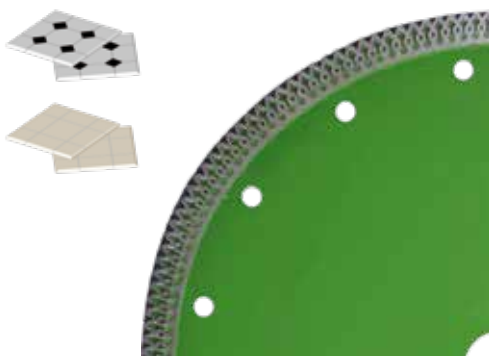

## SLF35 Natur- und Kunststeinfliesen

- Neues Segment-Design, geschlossener Schneidrand
- Fliesen, Keramik, Feinsteinzeug, dünne Granite, Marmorplatten

Ø (mm)	Bohrung (mm)	Segmente (mm)		Bestellnummer	Preis €
		B	H		
250	25,4	2,0	10,0	SLF35 251	72,00
300	25,4	2,0	10,0	SLF35 301	106,00
350	25,4	2,0	10,0	SLF35 351	138,00

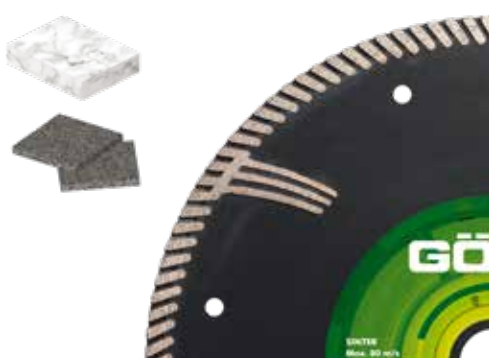

## UG25 Turbo-Diamanttrennscheibe - Gesintert

- Natursteinscheibe mit geschlossenem Turbosegment und Kernschutz für guten Freischnitt
- Granite, Marmor

Ø (mm)	Bohrung (mm)	Segmente (mm)		Bestellnummer	Preis €
		B	H		
300	25,4	3,2	9	UG25301	99,00
350	25,4	3,4	9	UG25351	152,00



# DIAMANTTRENNSCHEIBEN BRÜCKENSÄGEN | NASSSCHNITT

## GN25 **Granit Standard - Lasergeschweißt** **LASER** \*

- Diamanttrennscheibe mit weicher, schnittfreudiger Bindung
- Für Brückensägen bis 5 kW
- Granit, Hartgestein



Ø (mm)	Bohrung (mm)	Segmente (mm)				Anz.	Bestellnummer	Preis €
		L	B	H				
350	30,0/25,4	40,0	3,2	10,0	24	GN25 350	107,00	
350	25,4	40,0	3,2	10,0	24	GN25 351	107,00	
400	30,0/25,4	40,0	3,6	10,0	28	GN25 400	127,00	

## GN30 **Granit Premium - Gelötet**

- Diamanttrennscheibe mit Kurzzahntechnik für schnellen Schnitt
- Mit Sandwich-Leisekern für geräuscharmes Arbeiten
- Für Brückensägen bis 5 kW
- Granit, Hartgestein



Ø (mm)	Bohrung (mm)	Segmente (mm)				Anz.	Bestellnummer	Preis €
		L	B	H				
300	25,4	20,0	2,8	10,0	36	GN30 300	130,00	
350	25,4	20,0	3,2	10,0	42	GN30 350	149,00	
400	25,4	20,0	3,6	10,0	48	GN30 400	185,00	
600	60,0	20,0	5,0	10,0	74	GN30 600	439,00	

## GN30N **Granit Premium Plus - Gelötet**

- Professionelle Trennscheibe mit 3-Stufen-Segment und 20 mm Belaghöhe
- Sandwich-Leisekern für geräuscharmes Arbeiten
- Für Brückensägen bis 10 kW
- Granit, Hartgestein

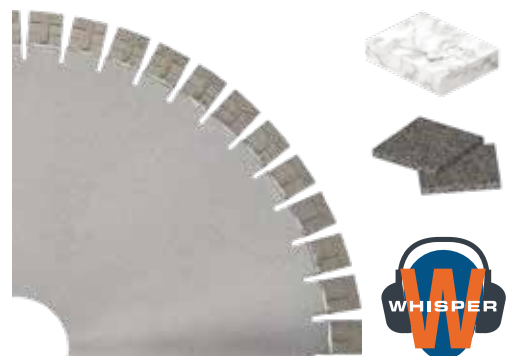

Ø (mm)	Bohrung (mm)	Segmente (mm)				Anz.	Bestellnummer	Preis €
		L	B	H				
400	60,0	20,0	3,8	20,0	48	GN30N 400	205,00	
450	60,0	20,0	4,5	20,0	56	GN30N 450	310,00	
500	60,0	20,0	4,5	20,0	60	GN30N 500	348,00	
600	60,0	20,0	5,0	20,0	74	GN30N 600	525,00	

# DIAMANTTRENNSCHEIBEN

## TISCHSÄGEN | NASSSCHNITT

Für Tischsagen, Beton-Universal, Waschbeton, Hartgestein



### SG35 Granit Turbo - Lasergeschweißt

**LASER** \*

- 10 mm Turbosegment für optimale Kühlung
- Engverzahntes, geräuschreduziertes Stammblatt
- Hartgestein, Granit, Natur- und Kunststein und harte Klinker

Ø (mm)	Bohrung (mm)	Segmente (mm)				Anz.	Bestellnummer	Preis €
		L	B	H				
350	30,0/25,4	31,0	2,8	10,0	24	0396 327 0350	139,00	
350	25,4	31,0	2,8	10,0	24	0396 327 0351	139,00	
400	30,0/25,4	31,0	3,2	10,0	30	0396 327 0400	189,00	
450	30,0/25,4	31,0	3,4	10,0	34	0396 327 0450	239,00	
500	30,0/25,4	31,0	4,5	10,0	38	0396 327 0500	329,00	
500	25,4	31,0	4,5	10,0	38	0396 327 0501	329,00	
600	25,4	31,0	4,5	10,0	44	0396 327 0601	459,00	

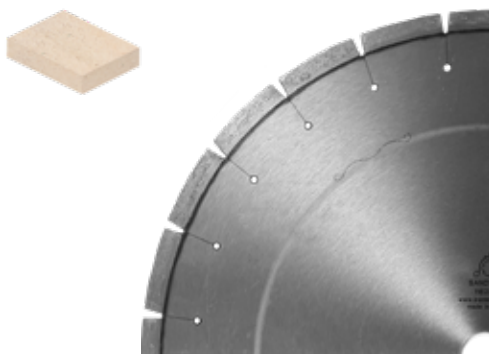

### FCS350 Gesintert

- Feuerfest und Schamotte
- Super leise Detenso Kern
- engverzahnt für saubere Schnittkanten

Ø (mm)	Bohrung (mm)	Segmente (mm)				Bestellnummer	Preis €
		L	B	H	Anz.		
350	25,4	40,0	3,2	10,0	25	FCS350	410,00



### RX1S Universal - Lasergeschweißt

**LASER** \*

- 16 mm Segmenthöhe
- Universal Diamanttrennscheibe für Steintrennmaschinen
- Mit Detenso-Stahlkern für geräuschreduziertes Arbeiten
- Lange und konstante Laufzeit
- Beton, Waschbeton, Ziegel, Klinker, Hartgestein, allgemeine Baumaterialien

Ø (mm)	Bohrung (mm)	Segmente (mm)				Bestellnummer	Preis €
		L	B	H	Anz.		
300	25,4	40,0	3,2	16,0	20	RX1S 301	129,00
350	25,4	40,0	3,4	16,0	24	RX1S 351	149,00
400	25,4	40,0	3,4	16,0	28	RX1S 401	169,00
450	25,4	40,0	3,6	16,0	32	RX1S 450	205,00
500	25,4	40,0	4,5	16,0	36	RX1S 500	269,00
600	25,4	40,0	4,5	16,0	40	RX1S 600	382,00
650	25,4	40,0	4,2	16,0	44	RX1S 650	485,00

# DIAMANTTRENNSCHEIBEN

## STEINTRENNMASCHINEN | NASSSCHNITT

Für Blocksteinsägen, Mauerwerk und abrasive Blocksteine

### Galaxis-S 15 mm hohe Segmente

**LASER** \*

**GALAXIS**  
TECHNOLOGY

- Schallgedämpfte Diamanttrennscheibe
- gleichmäßige Diamantverteilung
- Nassschnitt
- Beton, Waschbeton, Klinker, allgemeines Baumaterial

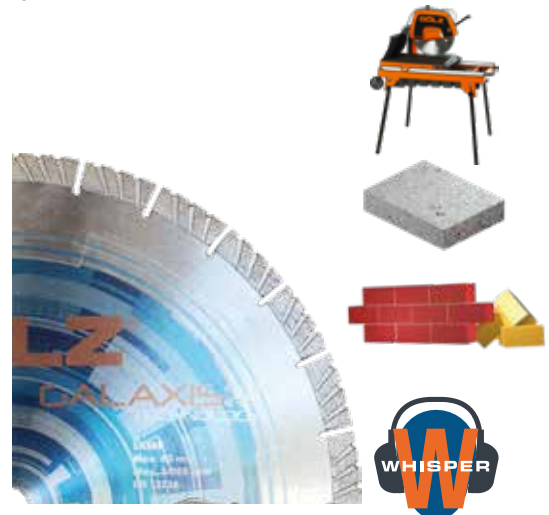

Ø (mm)	Bohrung (mm)	Segmente (mm)				Anz.	Bestellnummer	Preis €
		L	B	H				
300	25,4	38,0	3,0	15,0	20	GXS 301	145,00	
350	25,4	38,0	3,0	15,0	24	GXS 351	177,00	
400	25,4	38,0	3,2	15,0	28	GXS 401	212,00	

### CT30 Beton Standard - Lasergeschweißt

**LASER** \*

- 10 mm Turbosegment
- Schnittfreudige Ausführung
- Für MS600A / MS700A
- Allgemeine Baumaterialien, Beton, Beton armiert

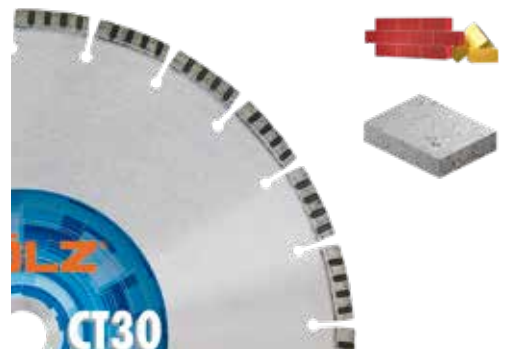

Ø (mm)	Bohrung (mm)	Segmente (mm)				Anz.	Bestellnummer	Preis €
		L	B	H				
600	25,4	40,0	4,0	10,0	42	CT30 601	249,00	
700	25,4	40,0	4,2	10,0	50	CT30 701	446,00	
700	30,0	40,0	4,2	10,0	50	CT30 705	446,00	

## Diamant-Trennscheiben für abrasives Material auf Blocksteinsägen

### BS30 Kalksandstein Standard

**LASER** \*

- 10 mm Segmenthöhe
- Lasergeschweißt
- Kalksandstein, Poroton, Bims, Ziegel und abrasive Betonerzeugnisse



Ø (mm)	Bohrung (mm)	Segmente (mm)				Anz.	Bestellnummer	Preis €
		L	B	H				
650	60,0	40,0	4,4	10,0	36	0396 329 0650	262,00	
900	60,0	40,0	4,8	10,0	46	0396 329 0900	349,00	
1000	60,0	40,0	4,8	10,0	56	0396 329 1000	623,00	



**FÜR  
FUGEN-  
SCHNEIDER**

# DIAMANTTRENNSCHEIBEN FUGENSCHNEIDER | NASSSCHNITT

Einsatzempfehlung



	Allmix	AS 20	AS 22	AS 25	AS 60	AS 75	CS 21	CS 23	CS 26GX	CT 30	CT 40	GX-A80	LCA 65	LT35
Allgem. Baumaterial														
Asphalt	●	●	●	●	●	●						●	●	
Beton	●						●	●	●	●	●		●	●
Beton abrasiv											○			
Beton armiert							●	●	●	○	●			●
Betonzeugnisse	●									●	●		●	●
Beton+Hartzuschlägen											●			
Estrich		●		●	●							●		
Frischbeton		○			○							○		
Mauerwerk	●												●	
Waschbeton										●	●			●
Seite	29	34	34	34	33	33	30	30	30	28	28	33	29	28

● gut geeignet      ○ bedingt geeignet

# DIAMANTTRENNNSCHEIBEN

## FUGENSCHNEIDER | NASSSCHNITT

Betonsägen



### CT30 Beton Standard - Lasergeschweißt **LASER** \*

- 10 mm Turbosegment
- Schnittfreudige Ausführung
- Für Fugenschneider bis 7,5 kW
- Allgemeine Baumaterialien, Beton, Beton armiert

Ø (mm)	Bohrung (mm)	Segmente (mm)				Anz.	Bestellnummer	Preis €
		L	B	H				
350	25,4	40,0	2,8	10,0	24	CT30 351	85,00	
400	25,4	40,0	3,2	10,0	28	CT30 401	106,00	
450	25,4	40,0	3,2	10,0	32	CT30 451	140,00	
500	25,4	40,0	3,2	10,0	36	CT30 501	176,00	
600	25,4	40,0	4,0	10,0	42	CT30 601	249,00	
700	25,4	40,0	4,2	10,0	50	CT30 701	446,00	



### CT40 Beton Premium - Lasergeschweißt **LASER** \*

- 10 mm Turbosegment
- Gute Standzeit
- Für Fugenschneider bis 11 kW
- Beton, Beton armiert, Altbeton

Ø (mm)	Bohrung (mm)	Segmente (mm)				Anz.	Bestellnummer	Preis €
		L	B	H				
350	25,4	40,0	2,8	10,0	24	CT40 351	112,00	
400	25,4	40,0	3,2	10,0	28	CT40 401	138,00	
450	25,4	40,0	3,6	10,0	32	CT40 451	176,00	
500	25,4	40,0	3,6	10,0	36	CT40 501	209,00	
600	25,4	40,0	4,0	10,0	40	CT40 601	331,00	

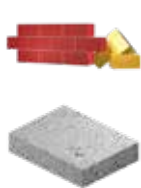

### LT35 Beton - Lasergeschweißt **LASER** \*

- 16 mm Turbo-Segment
- exzellente Schnittgeschwindigkeit
- Beton, Beton armiert, Ziegel, mittelharter Klinker, allg. Baumaterial

Ø (mm)	Bohrung (mm)	Segmente (mm)				Anz.	Bestellnummer	Preis €
		L	B	H				
300	25,4	40,0	3,2	16,0	20	LT35 301	96,00	
350	25,4	40,0	3,2	16,0	23	LT35 351	120,00	
400	25,4	40,0	3,6	16,0	27	LT35 401	138,00	
450	25,4	40,0	3,6	16,0	30	LT35 451	164,00	
500	25,4	40,0	4,0	16,0	34	LT35 501	204,00	

# DIAMANTTRENNSCHEIBEN

## FUGENSCHNEIDER | NASSSCHNITT

Allround-Diamanttrennscheibe für Beton und Asphalt. Neueste Mischsegment-Anordnung



### LCA65 Allround - Lasergeschweißt

**LASER** \*

- 10 mm Segmenthöhe
- Spezialverzahnung - Wechselfragmente für Materialien von hart bis abrasiv
- Beton, Asphalt, allgemeine Baumaterialien

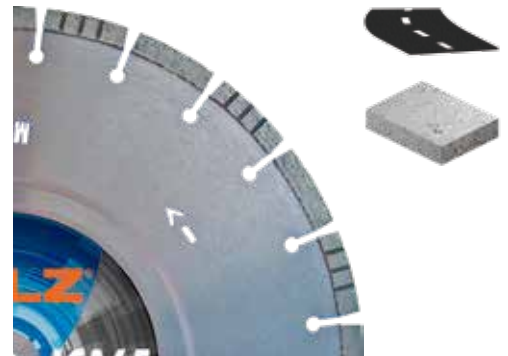

Ø (mm)	Bohrung (mm)	Segmente (mm)				Anz.	Bestellnummer	Preis €
		L	B	H				
300	25,4	40,0	3,2	10,0	20	LCA65 301	77,00	
350	25,4	40,0	3,2	10,0	24	LCA65 351	92,00	
400	25,4	40,0	3,6	10,0	28	LCA65 401	124,00	
450	25,4	40,0	3,4	10,0	32	0497 865 0450	149,00	
500	25,4	40,0	3,6	10,0	34	0497 865 0501	179,00	

### Allmix Mix - Lasergeschweißt

**LASER** \*  
**GALAXIS** TECHNOLOGY

- Segmenthöhe 10 mm
- Lasergeschweißt
- Wechselfragment für wechselnde Materialien von weich bis hart
- Turbosegment für optimale Kühlung
- Exzellente Schnittgeschwindigkeit mit hoher Standzeit
- Beton, Asphalt und Mauerwerk



Ø (mm)	Bohrung (mm)	Segmente (mm)				Anz.	Bestellnummer	Preis €
		L	B	H				
300	25,4	40,0	3,2	10,0	20	0497 870 0301	115,00	
350	25,4	40,0	3,2	10,0	24	0497 870 0351	135,00	
400	25,4	40,0	3,6	10,0	28	0497 870 0401	179,00	
450	25,4	40,0	3,6	10,0	32	0497 870 0451	208,00	
500	25,4	40,0	3,6	10,0	34	0497 870 0501	240,00	

# DIAMANTTRENNSCHEIBEN

## FUGENSCHNEIDER | TROCKEN- & NASSSCHNITT

Beton



### CS21

Beton, Stahlbeton – Lasergeschweißt

**LASER** ✨

- Für Elektro-Fugenschneider 7,5 kW und 11 kW
- Segmenthöhe 14 mm

Ø (mm)	Bohrung (mm)	Segmente (mm)				Bestellnummer	Preis €
		L	B	H	Anz.		
600	25,4 + NL	30,0	3,8	14,0	46	CS21 600	360,00
700	25,4 + NL	30,0	3,8	14,0	54	CS21 700	508,00
800	25,4 + NL	30,0	3,8	14,0	62	CS21 800	605,00



### CS23

Beton, Stahlbeton – Lasergeschweißt

**LASER** ✨

- Für Elektro-Fugenschneider ab 15 kW
- Segmenthöhe 14 mm

Ø (mm)	Bohrung (mm)	Segmente (mm)				Bestellnummer	Preis €
		L	B	H	Anz.		
600	25,4 + NL	30,0	4,0	14,0	46	CS23 600	385,00
800	25,4 + NL	30,0	4,0	14,0	62	CS23 800	625,00
1000	25,4 + NL	30,0	4,2	14,0	78	CS23 1000	890,00



### CS26GX Beton – Lasergeschweißt

**LASER** ✨

**GALAXIS** TECHNOLOGY

- 15 mm Segmenthöhe
- Gleichmäßige Diamantverteilung für aggressives Schneidverhalten
- Für Fugenschneider ab 35 kW
- Beton

Ø (mm)	Bohrung (mm)	Segmente (mm)				Bestellnummer	Preis €
		L	B	H	Anz.		
600	25,4	30,0	4,5	15,0	54	CS26GX 60048	592,00
700	25,4	30,0	4,5	15,0	62	CS26GX 70045	791,00
800	25,4	30,0	4,5	15,0	72	CS26GX 80045	945,00

# DIAMANTTRENNSCHEIBEN

## FUGENSCHNEIDER | TROCKEN- & NASSSCHNITT

Anfaser und Fräsen



### Anfaser 2-teilig

- Anfaser von Fugen mit 45°, empfohlene Umfangsgeschwindigkeit 55 m/s
- Breite 14 mm, für Fugenbreite von 2 mm bis 25 mm
- Lieferumfang 1 Satz (2 Teile)
- Frischbeton mit harten und mittelharten Zuschlägen



Abmessung (mm)	Bohrung (mm)	Bestellnummer	Preis €
280 x 14 x 3,6	nach Wahl	028.818.92	1.790,00

### Anfaser 1-teilig

- Anfaser von Fugen mit 45°, empfohlene Umfangsgeschwindigkeit 55 m/s
- Breite 12 mm, für Fugenbreite bis 10 mm
- Lieferumfang 1 Satz (2 Teile)
- Frischbeton mit harten und mittelharten Zuschlägen



Abmessung (mm)	Bohrung (mm)	Bestellnummer	Preis €
280 x 12 x 6	nach Wahl	028.888.92	1.180,00

# DIAMANT-FRÄSER

## FUGENSCHNEIDER | TROCKEN- & NASSSCHNITT



### Diamant-Fräser Beton, Zahnform C1

- Diamanttrennscheibe zum Fräsen von breiten Fugen in Beton z.B. für Induktionsschleifen im Hallenbau.

Ø (mm)	Abmessung (mm)	Bohrung (mm)	Bestellnummer	Preis €
350	350 x 6,0 x 7	25,4	135.267.06	547,00
350	350 x 10,0 x 7	25,4	136.207.06	690,00
400	400 x 10,0 x 7	25,4	142.207.06	720,00



### Diamant-Fräser Asphalt, Zahnform C1

- Diamanttrennscheibe zum Fräsen von breiten Fugen in Asphalt z.B. für Induktionsschleifen im Ampelbereich.

Ø (mm)	Abmessung (mm)	Bohrung (mm)	Bestellnummer	Preis €
350	350 x 6,0 x 6,5	25,4	135.266.91	456,00
350	350 x 10,0 x 6,5	25,4	137.206.91	565,00
400	400 x 8,0 x 6,5	25,4	140.286.91	599,00
400	400 x 10,0 x 6,5	25,4	141.206.91	659,00

# DIAMANTTRENNSCHEIBEN

## FUGENSCHNEIDER | TROCKEN- & NASSSCHNITT

Asphaltsägen



### AS60 Asphalt Standard - Lasergeschweißt **LASER** \*

- 10 mm Segmenthöhe
- Für Fugenschneider bis 7,5 kW
- Asphalt, Estrich und abrasives Baumaterial

Ø (mm)	Bohrung (mm)	Segmente (mm)				Anz.	Bestellnummer	Preis €
		L	B	H				
350	25,4	40,0	2,8	10,0	24	AS60 351	79,00	
400	25,4	40,0	3,2	10,0	28	AS60 405	97,00	
450	25,4	40,0	3,6	10,0	32	AS60 451	129,00	
500	25,4	40,0	3,6	10,0	36	AS60 501	160,00	



### AS75 Asphalt Premium - Lasergeschweißt **LASER** \*

- 10 mm Segmenthöhe
- Gute Standzeit mit tief liegendem Schutzsegment gegen Segmenthinterschliff
- Für Fugenschneider bis 11 kW
- Asphalt, Estrich und abrasives Baumaterial

Ø (mm)	Bohrung (mm)	Segmente (mm)				Anz.	Bestellnummer	Preis €
		L	B	H				
350	25,4	40,0	2,8	10,0	21	AS75 351	86,00	
400	25,4	40,0	3,2	10,0	24	AS75 401	117,00	
450	25,4	40,0	3,4	10,0	28	AS75 451	136,00	
500	25,4	40,0	3,4	10,0	30	AS75 501	179,00	
600	25,4	40,0	4,0	10,0	36	AS75 601	259,00	



### GX-A80 Asphalt Premium Plus - Lasergeschweißt

- 12 mm Segmenthöhe
- gleichmäßige Diamantverteilung
- mit tief liegenden Schutzsegmenten gegen Segmenthinterschliff
- Für Fugenschneider bis 15 kW
- Asphalt, Estrich und abrasives Baumaterial



Ø (mm)	Bohrung (mm)	Segmente (mm)				Anz.	Bestellnummer	Preis €
		L	B	H				
350	25,4	40,0	3,2	12,0	24	GX-A80 351	194,00	
400	25,4	40,0	3,6	12,0	28	GX-A80 401	218,00	
450	25,4	40,0	3,6	12,0	32	GX-A80 451	243,00	



# DIAMANTTRENNSCHEIBEN

## FUGENSCHNEIDER | TROCKEN- & NASSSCHNITT

Asphaltsäge für leistungsstarke Fugenschneider



### AS20 Asphalt Classic - Lasergeschweißt **LASER** \*

- Mit Schrägschutzsegmenten
- gute Standzeit in Asphalt
- Für Fugenschneider bis 10 kW
- Asphalt

Ø (mm)	Bohrung (mm)	Segmente (mm)				Anz.	Bestellnummer	Preis €
		L	B	H				
500	25,4	40,0	3,6	10,0	36	AS20 50036	200,00	
600	25,4	40,0	4,0	10,0	42	AS20 60040	290,00	
700	25,4	40,0	4,6	10,0	45	AS20 70046	455,00	
800	25,4	40,0	4,8	10,0	52	AS20 80048	599,00	



### AS22 Asphalt Standard - Lasergeschweißt **LASER** \*

- 10 mm Segmenthöhe
- Mit Schrägschutzsegmenten
- Für Fugenschneider ab 15 kW
- Asphalt

Ø (mm)	Bohrung (mm)	Segmente (mm)				Anz.	Bestellnummer	Preis €
		L	B	H				
500	25,4	40,0	3,6	10,0	36	AS22 50036	295,00	
600	25,4	40,0	4,0	10,0	42	AS22 60040	465,00	
700	25,4	40,0	4,6	10,0	45	AS22 70046	527,00	
800	25,4	40,0	4,8	10,0	52	AS22 80048	610,00	



### AS25 Asphalt Standard - Lasergeschweißt **LASER** \*

- Mit gelötetem Schutzsegment und 12 mm hohen Segmenten
- Für leistungsstarke Fugenschneider ab 20 kW
- Asphalt, Estrich, abrasives Baumaterial

Ø (mm)	Bohrung (mm)	Segmente (mm)				Anz.	Bestellnummer	Preis €
		L	B	H				
500	35,0	40,0	3,6	12,0	32	AS25 50036	525,00	
600	35,0	40,0	4,6	12,0	42	AS25 60046	725,00	
700	35,0	40,0	4,6	12,0	46	AS25 70046	920,00	
800	35,0	40,0	4,6	12,0	52	AS25 80046	1.115,00	
1000	35,0	40,0	4,6	12,0	68	AS25 100046	1.560,00	

**FÜR  
TRENN-  
SCHLEIFER**



# EINSATZEMPFEHLUNG



	Allmix	DA 60	Galaxis-B	LA 75	LB 20	LCA 65	LT 30	LT 35	LT 40	RX1	SG 35	Stardust	Stardust Stahl	TP 35	TS 35	TS40GX
Allgem. Baumaterial							●	●	●	●	○					
Asphalt	●	●		●		●				○						
Basalt											●	○				
Beton	●		●		●	●	●	●	●	●	●	●		●	●	●
Beton abrasiv		●	○	●												
Beton armiert			●		●		○	●	●	●	○	○		●	●	●
Betonerzeugnisse	●					●			●							
Beton+Hartzuschlägen																
Dachziegel							○	○	●							
Estrich		●		○												
Feuerfeste Steine											○					
Frischbeton				●												
Granit			○				○	○		●	●	○			○	○
Guss												●				
Holz												●				
Kalksandstein										●						
Kalksandstein hochverdichtet										●						
Klinker / Ziegel hart			○						○	●					○	○
Klinker / Ziegel mittel			●	○			●	●	●	●	●				●	●
Klinker / Ziegel weich			○	●					○	●						
Marmor										●						
Mauerwerk	○					●						●		●	●	●
Porphyr							○	○			●					
PVC												●				
Quarzit											●					
Sandstein				●	○					●						
Schamotte											○					
Schiefer							○	○	○							
Stahl												●	●			
Steinzeug									○							
Waschbeton			●				●	●	●	●	●				●	●
Seite	39	45	38	40	37	39	37	37	38	39	38	41	41	42	42	42

● gut geeignet

○ bedingt geeignet

# DIAMANTTRENNSCHEIBEN

## TRENNSCHLEIFER | TROCKEN- & NASSSCHNITT

Für Benzintrennschleifer und andere handgeführte Sägen



### LB20 Beton Standard - Lasergeschweißt **LASER** \*

- 10 mm Segmenthöhe
- Universalwerkzeug mit gutem Preis-Leistungs-Verhältnis
- Beton, Beton armiert - universal

Ø (mm)	Bohrung (mm)	Segmente (mm)				Bestellnummer	Preis €
		L	B	H	Anz.		
300	20,0	40,0	3,2	10,0	20	LB20 300	54,00
350	20,0	40,0	3,2	10,0	24	LB20 350	63,00
350	25,4	40,0	3,2	10,0	24	LB20 351	63,00
400	20,0	40,0	3,6	10,0	28	LB20 400	92,00
400	25,4	40,0	3,6	10,0	28	LB20 401	92,00

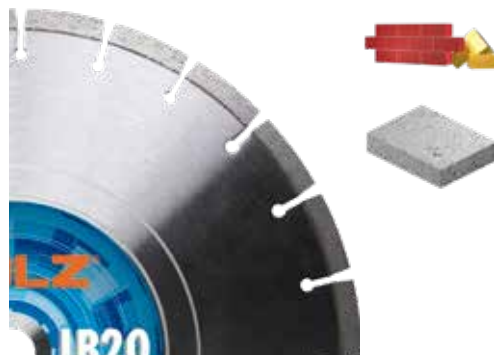

### LT30 Beton - Lasergeschweißt **LASER** \*

- 10 mm Turbo-Segment
- exzellente Schnittgeschwindigkeit
- Beton, Beton armiert, Ziegel, mittelharter Klinker, allg. Baumaterial

Ø (mm)	Bohrung (mm)	Segmente (mm)				Bestellnummer	Preis €
		L	B	H	Anz.		
300	20,0	40,0	2,8	10,0	20	LT30 300	72,00
300	25,4	40,0	2,8	10,0	20	LT30 301	72,00
350	20,0	40,0	3,2	10,0	24	LT30 350	85,00
350	25,4	40,0	3,2	10,0	24	LT30 351	85,00
400	20,0	40,0	3,4	10,0	28	LT30 400	119,00
400	25,4/20,0	40,0	3,4	10,0	28	LT30 405	119,00

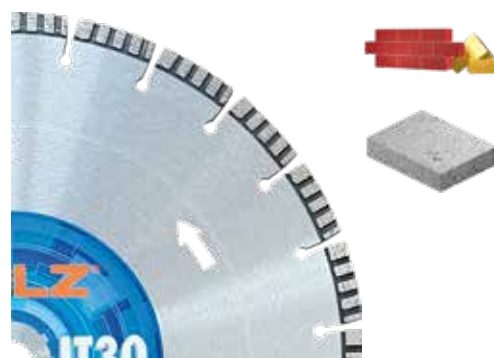

### LT35 Beton - Lasergeschweißt **LASER** \*

- 16 mm Turbo-Segment
- exzellente Schnittgeschwindigkeit
- Beton, Beton armiert, Ziegel, mittelharter Klinker, allg. Baumaterial

Ø (mm)	Bohrung (mm)	Segmente (mm)				Bestellnummer	Preis €
		L	B	H	Anz.		
300	20,0	40,0	3,2	16,0	20	LT35 300	96,00
300	25,4	40,0	3,2	16,0	20	LT35 301	96,00
350	20,0	40,0	3,2	16,0	23	LT35 350	120,00
350	25,4	40,0	3,2	16,0	23	LT35 351	120,00
400	20,0	40,0	3,6	16,0	27	LT35 400	138,00
400	25,4/20,0	40,0	3,6	16,0	27	LT35 405	138,00

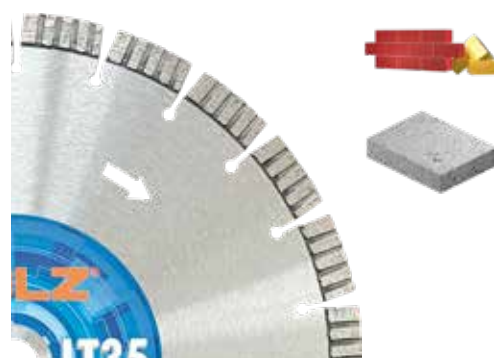

# DIAMANTTRENNSCHEIBEN

## TRENNSCHLEIFER | TROCKEN- & NASSSCHNITT

Spezialtrennscheiben



### LT40 Beton Premium - Lasergeschweißt



- 10 mm Turbo-Segment
- Leistungsfähige Diamanttrennscheibe mit hoher Standzeit
- Beton, Beton armiert, Ziegel, Waschbeton, Klinker, Steinzeug, allg. Baumaterial

Ø (mm)	Bohrung (mm)	Segmente (mm)				Anz.	Bestellnummer	Preis €
		L	B	H				
300	20,0	40,0	2,8	10,0	20	LT40 300	99,00	
300	25,4	40,0	2,8	10,0	20	LT40 301	99,00	
350	20,0	40,0	3,4	10,0	24	LT40 350	124,00	
350	25,4	40,0	3,4	10,0	24	LT40 351	124,00	
400	20,0	40,0	3,4	10,0	28	LT40 400	154,00	
400	25,4	40,0	3,4	10,0	28	LT40 401	154,00	
400	25,4/20,0	40,0	3,4	10,0	28	LT40 405	154,00	

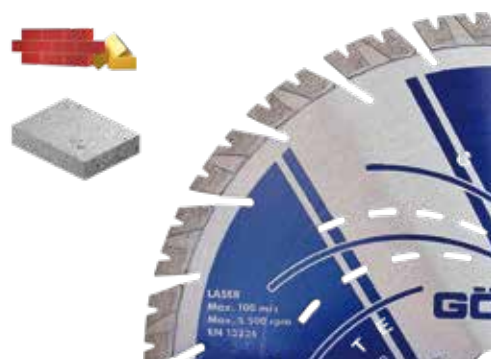

### Galaxis-B Beton Premium - Lasergeschweißt



- 15 mm Segmenthöhe
- Perfekte Ergebnisse auf Trennschleifern
- Beton, Waschbeton, Klinker, allgemeines Baumaterial

Ø (mm)	Bohrung (mm)	Segmente (mm)				Anz.	Bestellnummer	Preis €
		L	B	H				
300	20,0	37,0	3,2	15	20	GXB 300	124,00	
300	25,4	37,0	3,2	15	20	GXB 301	124,00	
350	20,0	37,0	3,2	15	24	GXB 350	153,00	
350	25,4	37,0	3,2	15	24	GXB 351	153,00	
400	20,0	37,0	3,6	15	28	GXB 400	192,00	
400	25,4	37,0	3,6	15	28	GXB 401	192,00	

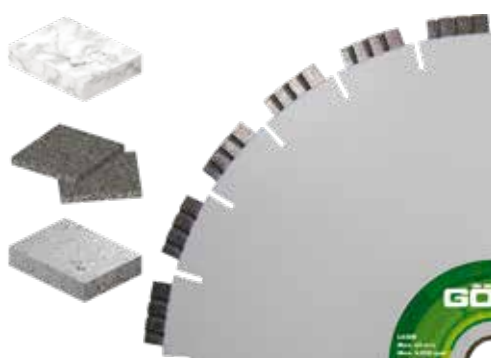

### SG35 Granit Turbo - Lasergeschweißt



- Engverzahnt - geräuschreduziert
- Granit, Hartgestein, Natur- und Kunststein, Steinzeug, harte Klinker

Ø (mm)	Bohrung (mm)	Segmente (mm)				Anz.	Bestellnummer	Preis €
		L	B	H				
300	20,0	31,0	2,8	10,0	20	0396 327 0302	119,00	
350	20,0	31,0	2,8	10,0	24	0396 327 0352	139,00	
400	20,0	31,0	3,2	10,0	30	0396 327 0402	189,00	

# DIAMANTTRENNSCHEIBEN

## TRENNSCHLEIFER | TROCKEN- & NASSSCHNITT

Allround-Diamanttrennscheibe für Beton und Asphalt. Neueste Mischsegment-Anordnung!



### RX1 Allround - Lasergeschweißt

**LASER** \*

- 16 mm Turbosegment
- Beton, Waschbeton, Ziegel, Klinker, Granit, Hartgestein, allgemeine Baumaterialien

Ø (mm)	Bohrung (mm)	Segmente (mm)				Anz.	Bestellnummer	Preis €
		L	B	H				
350	20,0	40,0	3,4	16,0	24	RX1 350	149,00	
400	20,0	40,0	3,4	16,0	28	RX1 400	169,00	

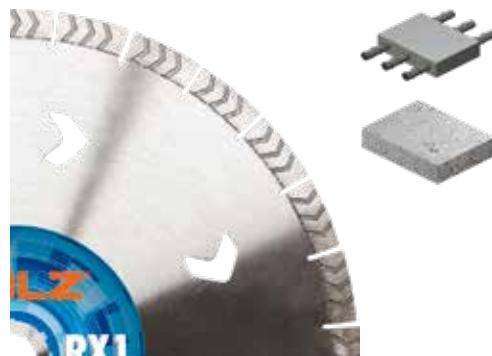

### LCA 65 Allround Beton & Asphalt

**LASER** \*

- Segmenthöhe 10 mm
- Lasergeschweißt
- Wechselsegment - Für wechselnde Materialien von weich bis hart
- Turbosegment für optimale Kühlung
- Exzellente Schnittgeschwindigkeit mit hoher Standzeit
- Beton, Asphalt und Mauerwerk

Ø (mm)	Bohrung (mm)	Segmente (mm)				Anz.	Bestellnummer	Preis €
		L	B	H				
300	20,0	40,0	3,2	10,0	20	LCA65 300	77,00	
300	25,4	40,0	3,2	10,0	20	LCA65 301	77,00	
350	20,0	40,0	3,2	10,0	24	LCA65 350	92,00	
350	25,4	40,0	3,2	10,0	24	LCA65 351	92,00	
400	20,0	40,0	3,6	10,0	28	LCA65 400	124,00	
400	25,4	40,0	3,6	10,0	28	LCA65 401	124,00	

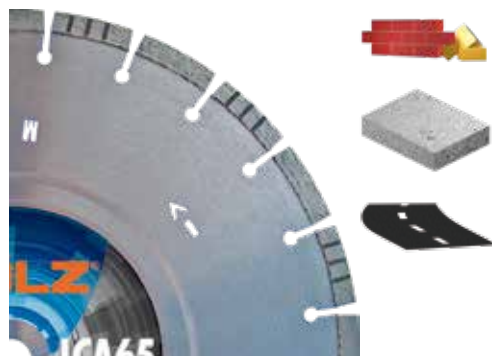

### Allmix Mix - Lasergeschweißt

**LASER** \*

- Segmenthöhe 10 mm
- Lasergeschweißt
- Wechselsegment für wechselnde Materialien von weich bis hart
- Turbosegment für optimale Kühlung
- Exzellente Schnittgeschwindigkeit mit hoher Standzeit
- Beton, Asphalt und Mauerwerk

Ø (mm)	Bohrung (mm)	Segmente (mm)				Anz.	Bestellnummer	Preis €
		L	B	H				
300	20,0	40,0	3,2	10,0	20	0497 870 0300	115,00	
300	25,4	40,0	3,2	10,0	20	0497 870 0301	115,00	
350	20,0	40,0	3,2	10,0	24	0497 870 0350	135,00	
350	25,4	40,0	3,2	10,0	24	0497 870 0351	135,00	
400	20,0	40,0	3,6	10,0	28	0497 870 0400	179,00	
400	25,4	40,0	3,6	10,0	28	0497 870 0401	179,00	



# DIAMANTTRENNSCHEIBEN

## TRENNSCHLEIFER | TROCKEN- & NASSSCHNITT

Harte Bindung für abrasives Material. Profi Diamantwerkzeug mit außerordentlichen Extras für Asphaltarbeiten!



### DA 60 Standard - Lasergeschweißt

**LASER** \*

- 10 mm Segmenthöhe
- Asphalt, Estrich, mittelharter Beton, Klinker und Ziegel

Ø (mm)	Bohrung (mm)	Segmente (mm)				Bestellnummer	Preis €
		L	B	H	Anz.		
300	20,0	40,0	2,8	10,0	20	DA60 10 300	64,00
300	25,4	40,0	2,8	10,0	20	DA60 10 301	64,00
350	20,0	40,0	2,8	10,0	24	DA60 10 350	80,00
350	25,4	40,0	2,8	10,0	24	DA60 10 351	80,00
400	20,0	40,0	3,2	10,0	28	DA60 10 400	98,00
400	25,4/20,0	40,0	3,2	10,0	28	DA60 10 405	98,00



### LA 75 Premium - Lasergeschweißt

**LASER** \*

- Segmenthöhe 10 mm
- Gute Standzeit
- Mit tiefliegendem Schutzsegment gegen Segmenthinterschliff
- Asphalt, Estrich und abrasives Baumaterial

Ø (mm)	Bohrung (mm)	Segmente (mm)				Bestellnummer	Preis €
		L	B	H	Anz.		
300	20,0	40,0	2,8	10,0	18	LA75 300	77,00
300	25,4	40,0	2,8	10,0	18	LA75 301	77,00
350	20,0	40,0	2,8	10,0	21	LA75 350	86,00
350	25,4	40,0	2,8	10,0	21	LA75 351	86,00
400	20,0	40,0	3,2	10,0	24	LA75 400	117,00
400	25,4	40,0	3,2	10,0	24	LA75 401	117,00

# DIAMANTTRENNSCHEIBEN

## TRENNSCHLEIFER | TROCKEN- & NASSSCHNITT

GÖLZ-STARBUST – Die neue Diamant-Grip Technologie



### Stardust Premium Grip Technologie

- Bis zu 30 % schneller als herkömmliche Diamanttrennscheiben
- Überlegene Schnittgeschwindigkeit in nahezu alle Materialien
- Kein Trennscheibenwechsel notwendig
- Keine Schneidprobleme mit langsamen und polierten Werkzeugen
- Doppelte Anzahl von Diamanten im Einsatz, dadurch schneiden von allen Materialien möglich!
- Stahl/Guss, PVC, Holz, Stein, Beton und Ziegel



Ø (mm)	Bohrung (mm)	Segmente (mm)		Bestellnummer	Preis €
		L	B		
300	20,0	3,4	3,0	0396 802 0300	124,00
350	20,0	3,4	3,0	0396 802 0350	149,00
350	25,4	3,4	3,0	0396 802 0351	149,00
400	20,0	3,6	3,0	0396 802 0400	196,00
400	25,4	3,6	3,0	0396 802 0401	196,00

### Stardust Stahl Premium Grip Technologie

- Bis zu 30 % schneller als herkömmliche Diamanttrennscheiben
- Überlegene Schnittgeschwindigkeit in Stahl
- Keine Schneidprobleme mit langsamen und polierten Werkzeugen
- Stahl



Ø (mm)	Bohrung (mm)	Segmente (mm)		Bestellnummer	Preis €
		L	B		
300	20,0	3,9	3,0	0497 804 0300	149,00
350	20,0	3,9	3,0	0497 804 0350	169,00

# DIAMANTTRENNSCHEIBEN

## TRENNSCHLEIFER | TROCKEN- & NASSSCHNITT

Für handgeführte Elektrosägen



### TS35 Beton - Lasergeschweißt

**LASER** ✨

- Turbo-Schnellschnittblatt für handgeführte Elektrosägen mit Bündig Bohrungen für GÖLZ HE160 und Squatina 400
- Beton, Stahlbeton

Ø (mm)	Bohrung (mm)	Segmente (mm)				Bestellnummer	Preis €
		L	B	H	Anz.		
350	20,0/25,4	31,0	2,4	10,0	24	0497 807 0350	143,00
400	25,4	31,0	2,4	10,0	30	0497 807 0401	178,00
400	25,4	31,0	2,4	10,0	30	0497 807 0403*	178,00

\* mit Bündig Bohrung für GÖLZ HE160 und Squatina 400

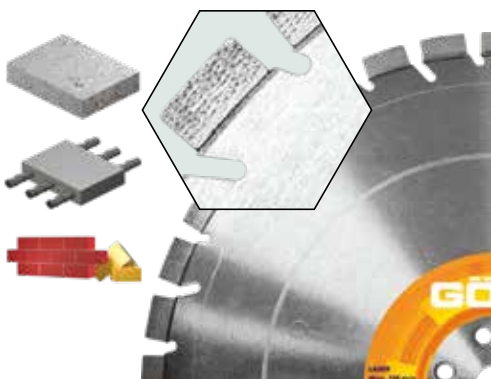

### TS40GX Beton - Lasergeschweißt

**LASER** ✨

**GALAXIS** TECHNOLOGY

- Schnellschnittblatt für handgeführte Elektrosägen mit Bündig Bohrungen für GÖLZ HE160 und Squatina 400 bei Ø400mm
- gleichmäßige Diamantverteilung
- Beton, Stahlbeton

Ø (mm)	Bohrung (mm)	Segmente (mm)				Bestellnummer	Preis €
		L	B	H	Anz.		
267	25,4	25,0	2,4	12,0	24	TS40GX 267	77,00
300	25,4	25,0	2,4	12,0	28	TS40GX 300	105,00
350	20,0/25,4	25,0	2,4	12,0	32	TS40GX 350	129,00
400	25,4	25,0	2,4	12,0	36	TS40GX 400	165,00
400	25,4	25,0	2,4	12,0	36	TS40GX 401*	165,00

\* mit Bündig Bohrung für GÖLZ HE160 und Squatina 400

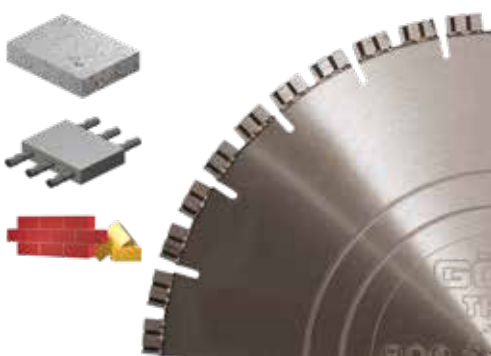

### TP35 Beton - Lasergeschweißt

**LASER** ✨

- Turbo-Vorschnittblatt für Trennschleifer (Vorschnitt zur Ringsäge)
- Beton, Stahlbeton

Ø (mm)	Bohrung (mm)	Segmente (mm)				Bestellnummer	Preis €
		L	B	H	Anz.		
400	20,0/25,4	20,0	4,5	10,0	46	0497 808 0400	198,00

# DIAMANTTRENNSCHEIBEN

## TRENNSCHLEIFER | TROCKEN- & NASSSCHNITT

Für handgeführte Ringsägen



### DR20/50/80

- Diamanttrennringe für Ringsägen

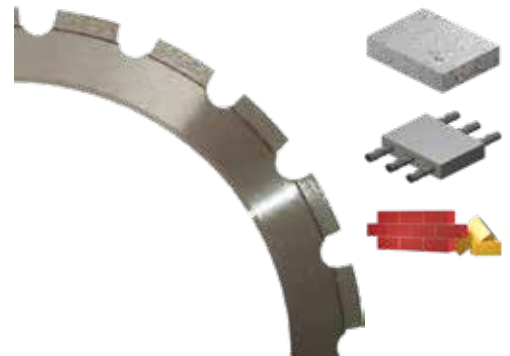

Typ	Farbe	Beschreibung	Bestellnummer	Preis €
DR20	Gelb	Beton, Stahlbeton	0396 890 0020	198,00
DR50	Blau	Beton, Stahlbeton	0396 890 0050	198,00
DR80	Rot	Mauerwerk, Gasbeton	0396 890 0080	198,00

### GX-DR400

**GALAXIS**  
TECHNOLOGY

- Diamanttrennring mit gleichmäßiger Diamantverteilung
- für Hochfrequenzsäge Kogia
- inkl. 2 x Antriebsrad und Schraubenset
- Beton, Stahlbeton

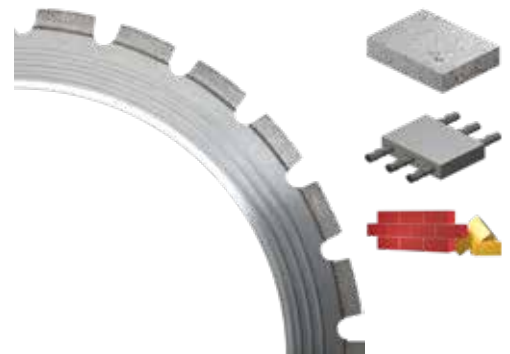

Ø (mm)	Segmente (mm)				Bestellnummer	Preis €
	L	B	H	Anz.		
400	33,0	4,0	10,0	26	0497 890 0020	360,00



# DIAMANTTRENNSCHEIBEN

## WANDSÄGEN | PROFI-BEREICH

Hochleistungsschnellschnittsagen für Wandsägen ab 7,5 kW in Beton

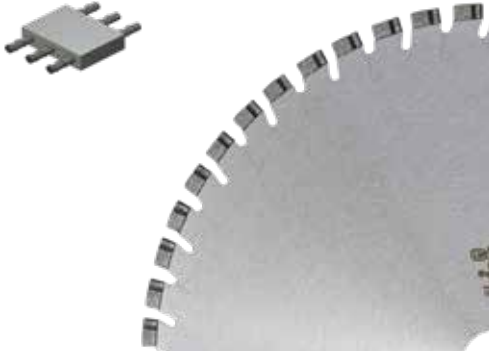

### WS3-24

**Beton, Stahlbeton – Lasergeschweißt**

- Für Wandsägen ab 10 kW
- Segmenthöhe 12 mm
- optimal bei Beton mit mittlerer Armierung

Ø (mm)	Bohrung (mm)	Segmente (mm)				Anz.	Bestellnummer	Preis €
		L	B	H				
600	60	24	5,0	12,0	54	0396 530 0601	295,00	
700	60	24	5,0	12,0	60	0396 530 0701	437,00	
800	60	24	4,4	12,0	70	0396 530 0800	470,00	
800	60	24	5,0	12,0	70	0396 530 0801	490,00	
1000	60	24	4,4	12,0	90	0396 530 1000	790,00	
1200	60	24	4,4	12,0	106	0396 530 1200	1.090,00	

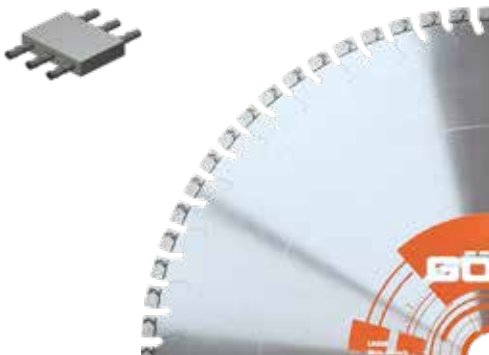

### WS1024

**Hochleistungs-Schnellschnittsäge**

**LASER** ✨

- Für Wandsägen ab 20 kW
- Segmenthöhe 14 mm
- effektives und schnelles Schneiden
- Stahlbeton

Ø (mm)	Bohrung (mm)	Segmente (mm)				Anz.	Bestellnummer	Preis €
		L	B	H				
600	60	35,0	4,8	14,0	40	WS1024 60048	390,00	
800	60	35,0	4,8	14,0	52	WS1024 80048	625,00	
1000	60	35,0	4,4	14,0	66	WS1024 100044	945,00	

# DIAMANTTRENNSCHEIBEN WANDSÄGEN | PROFI-BEREICH

## WS1524GX

Beton, Stahlbeton - Lasergeschweißt

- 14 mm Segmenthöhe
- Wandsägeblatt mit gleichmäßiger Diamantverteilung
- Maschinen 10 kW bis 20 kW

LASER  
GALAXIS  
TECHNOLOGY



Ø (mm)	Bohrung (mm)	Segmente (mm)				Bestellnummer	Preis €
		L	B	H	Anz.		
600	60	24	4,4	14	54	WS1524GX60044	430,00
600	60	24	4,8	14	54	WS1524GX60048	440,00
600	60	24	5,5	14	54	WS1524GX60055	480,00
625	60	24	4,8	14	56	WS1524GX62548	455,00
650	60	24	4,8	14	58	WS1524GX65048	500,00
700	60	24	4,4	14	62	WS1524GX70044	570,00
700	60	24	4,8	14	62	WS1524GX70048	590,00
800	60	24	4,0	14	72	WS1524GX80040	650,00
800	60	24	4,4	14	72	WS1524GX80044	670,00
800	60	24	4,8	14	72	WS1524GX80048	690,00
800	60	24	5,5	14	72	WS1524GX80055	745,00
825	60	24	4,8	14	74	WS1524GX82548	725,00
900	60	24	4,8	14	80	WS1524GX90048	850,00
1000	60	24	4,4	14	90	WS1524GX100044	990,00
1000	60	24	5,5	14	90	WS1524GX100055	1.070,00
1200	60	24	4,4	14	108	WS1524GX120044	1.460,00
1200	60	24	4,8	14	108	WS1524GX120048	1.520,00

## WS1524GXW

Schallgedämpfte Version

- 14 mm Segmenthöhe
- Wandsägeblatt mit gleichmäßiger Diamantverteilung
- Maschinen 10 kW bis 20 kW

LASER  
GALAXIS  
TECHNOLOGY

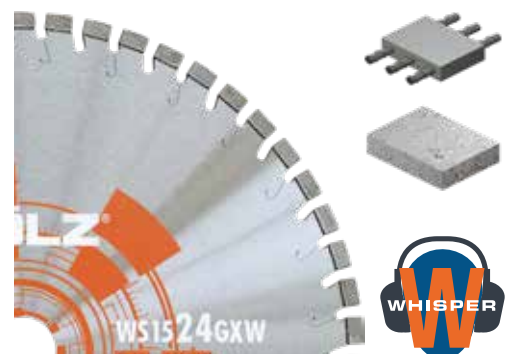

Ø (mm)	Bohrung (mm)	Segmente (mm)				Bestellnummer	Preis €
		L	B	H	Anz.		
600	60	24	4,8	14	40	WS1524GXW60048	555,00
800	60	24	4,8	14	52	WS1524GXW80048	1.125,00
1000	60	24	4,4	14	66	WS1524GXW100044	1.760,00

# DIAMANTTRENNSCHEIBEN

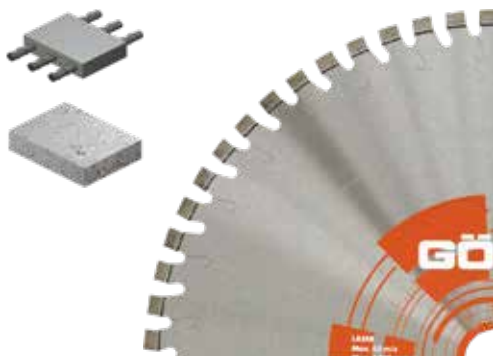

## WS1520GX

LASER

GALAXIS TECHNOLOGY

Beton, Stahlbeton - Lasergeschweißt

- 14 mm Segmenthöhe
- Maschinen 10 kW bis 15 kW und Maschinen >15 kW bei hohem Armierungsanteil

GEEIGNET FÜR E-FS

Ø (mm)	Bohrung (mm)	Segmente (mm)				Bestellnummer	Preis €
		L	B	H	Anz.		
600	60	20	4,4	14	54	WS1520GX60044	420,00
600	60	20	4,8	14	54	WS1520GX60048	430,00
600	60	20	5,2	14	54	WS1520GX60052	460,00
650	60	20	4,8	14	58	WS1520GX65048	490,00
700	60	20	4,4	14	62	WS1520GX70044	570,00
800	60	20	4,4	14	72	WS1520GX80044	650,00
800	60	20	4,8	14	72	WS1520GX80048	680,00
800	60 TK110	20	4,8	14	72	WS1520GX80048TK110	680,00
800	60	20	5,2	14	72	WS1520GX80052	710,00
1000	60	20	4,4	14	90	WS1520GX100044	970,00
1000	60	20	4,8	14	90	WS1520GX100048	990,00
1200	60	20	4,4	14	108	WS1520GX120044	1.420,00
1200	60	20	4,8	14	108	WS1520GX120048	1.480,00

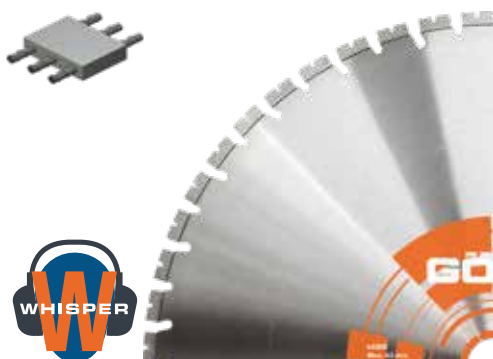

## WS15GXW

LASER

GALAXIS TECHNOLOGY

Schallgedämpfte Version

- Wandsägeblatt mit gleichmäßiger Diamantverteilung
- Für Wandsägen von 10 kW bis 15 kW
- Beton, Stahlbeton

Ø (mm)	Bohrung (mm)	Segmente (mm)				Bestellnummer	Preis €
		L	B	H	Anz.		
600	60	24,0	4,8	14,0	54	WS15GXW 60048	530,00
800	60	24,0	4,8	14,0	72	WS15GXW 80048	1.110,00
1000	60	24,0	4,4	14,0	90	WS15GXW 100044	1.685,00

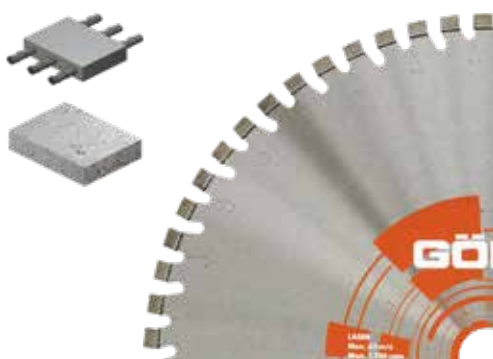

## WS1620GX

LASER

GALAXIS TECHNOLOGY

Beton, Stahlbeton mit Flint-Zuschlägen

- 14 mm Segmenthöhe
- Maschinen 10 kW bis 15 kW und Maschinen >15 kW bei hohem Armierungsanteil

Ø (mm)	Bohrung (mm)	Segmente (mm)				Bestellnummer	Preis €
		L	B	H	Anz.		
800	60	20	4,8	14,0	72	WS1620GX80048	640,00



**DIAMANT-  
TRENN-  
SCHEIBEN  
ZUBEHÖR**

# ZUBEHÖR

## REDUZIERRINGE

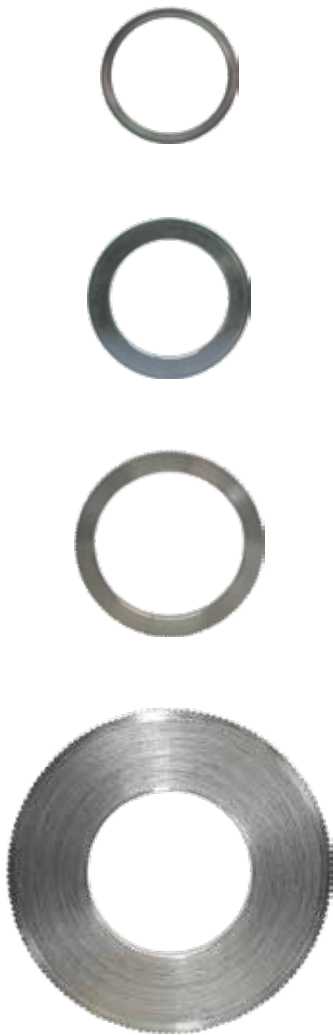

Außen Ø (mm)	Innen Ø (mm)	Breite (mm)	Bestellnummer	Preis €
22,2	15	1,5	0296 310 0031	2,60
22,2	20	1,8	0296 310 0023	2,70
25,4	20	10 (STIHL)	0282 000 0002	3,90
25,4	16	1,8	0296 310 0027	2,60
25,4	20	1,8	0296 310 0024	3,60
25,4	20	2,2	0296 310 0000	4,20
25,4	20	2,5	0296 310 0001	4,20
25,4	20	2,8	0296 310 0002	4,20
25,4	22,2	1,8	0296 310 0025	3,10
25,4	22,2	2,5	0296 310 0003	4,20
25,4	22,2	2,8	0296 310 0004	4,20
30,0	25,4	1,6	0296 310 0038	2,60
30,0	25,4	1,8	0296 310 0029	3,15
30,0	25,4	2,2	0296 310 0033	4,60
30,0	25,4	2,5	0296 310 0005	2,60
30,0	25,4	2,8	0296 310 0006	4,20
30,0	25,4	3,5	0296 310 0007	2,60
30,0	15	1,2	0296 310 0032	2,60
30,0	20	1,8	0296 310 0030	4,60
30,0	22,2	1,2	0296 310 0035	2,60
30,0	22,2	1,8	0296 310 0077	2,60
30,0	25,4	1,2	0296 310 0034	2,60
35,0	25,4	2,5	0296 310 0008	3,80
35,0	25,4	2,8	0296 310 0009	4,70
35,0	25,4	3,5	0296 310 0010	4,80
50,0	25,4	2,8	0296 310 0022	5,00
50,0	25,4	3,5	0296 310 0011	5,20
50,0	30	3,5	0296 310 0013	5,20
50,0	35	2,8	0296 310 0028	5,20
50,0	35	3,4	0296 310 0015	5,20
60,0	25,4	2,8	0296 310 0021	7,00
60,0	25,4	3,5	0296 310 0012	7,00
60,0	30	3,5	0296 310 0014	7,00
60,0	35	2,8	0296 310 0037	6,00
60,0	35	3,5	0296 310 0016	6,00
60,0	50	2,8	0296 310 0036	6,00
60,0	50	3,5	0296 310 0017	7,00
60,0	55	3,5	0296 310 0018	7,00
80,0	50	3,5	0296 310 0019	21,00
80,0	60	3,5	0296 310 0020	41,00

# ALLGEMEINE INFORMATIONEN

## UMRECHNUNGSTABELLE

Die in der Tabelle angegebenen Werte sind nicht die exakt berechneten Werte, sondern für die Kennzeichnung von Schleifwerkzeugen empfohlene Werte gemäß DIN EN 13236:2016-05.

Ø (mm)	Umdrehung/min bei einer Umfangsgeschwindigkeit von:						
	35 m/Sek	40 m/Sek	45 m/Sek	50 m/Sek	63 m/Sek	80 m/Sek	100 m/Sek
115	5850	6650	7500	8350	10500	13300	16650
125	5350	6150	6900	7650	9650	12250	15300
150	4500	5100	5750	6400	8050	10200	12750
180	3750	4250	4800	5350	6700	8500	10650
200	3350	3850	4300	4800	6050	7650	9550
230	2950	3350	3750	4200	5250	6650	8350
250	2700	3100	3450	3850	4850	6150	7650
300	2250	2550	2870	3200	4050	5100	6400
350	1950	2200	2450	2750	3450	4400	5500
400	1700	1950	2150	2400	3050	3850	4800
450	1500	1700	1950	2150	2700	3400	4250
500	1350	1550	1750	1950	2450	3100	3850
600	1150	1300	1450	1600	2050	2550	3200
700	895	1050	1150	1300	1700	2050	2550
800	840	960	1075	1200	1550	1950	2400
900	750	850	955	1100	1350	1700	2150
1000	670	765	860	960	1250	1550	1950
1500	450	510	575	640	805	1050	1300
1800	375	425	475	535	670	850	1100

Die Umfangsgeschwindigkeiten des Sägeblattes richten sich nach dem zu trennenden Werkstoff. Es können folgende wirtschaftliche Umfangsgeschwindigkeiten empfohlen werden:

Werkstoff	Granit		Marmor, Kunststein, Keramik	Beton		Asphalt
	quarzreich	quarzarm		unarmiert	armiert	
Umfangsgeschwindigkeit	25 - 30	40 - 50	40 - 50	30 - 50	30 - 40	45 - 60

Sehr hohe Umfangsgeschwindigkeiten - über 60 m/sec - erfordern eine andere Vorspannung des Stammblasses.



**SCHLEIF-  
UND POLIER-  
WERKZEUGE**

# DIAMANT-SCHLEIFTELLER

## CG250-S Ninja-Soft

- Diamantschleifteller mit weicher Bindung
- zum Schleifen von Beton

Ø (mm)	Bohrung (mm)	Segmente (mm)				Anz.	Bestellnummer	Preis €
		L	B	H				
250	19	40	10	10	12	0497 529 0255	328,00	



## CG250-M Medium

- Diamantschleifteller medium zum Schleifen von mittelharten Böden
- Altbeton, Beton, mittelharte Baustoffe

Ø (mm)	Bohrung (mm)	Segmente (mm)				Anz.	Bestellnummer	Preis €
		L	B	H				
250	19	40	10	10	16	0497 520 0250	268,00	



## CG250-PKD PKD & Diamant

- 5 Stützsegmente und 10 x 1,4 PKD mit Universal-Aufnahme
- Asphalt, Estrich, abrasive Baustoffe, Kleberreste

Ø (mm)	Bohrung (mm)	Segmente (mm)				Anz.	Bestellnummer	Preis €
		L	B	H				
250	19	40	10	4	5	0497 529 0254	498,00	



# SCHLEIFWERKZEUGE

## EASY-SLIDE-SYSTEM

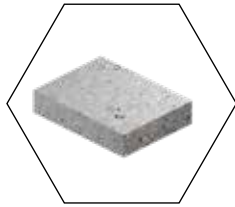

Bearbeitung von harten bis extrem weichen Betonböden, mit Easy-Slide-System für schnellen und einfachen Werkzeugwechsel ohne Verschrauben.

Typ	Körnung	Information	Bestellnummer	Preis €	Farbe
GP 50	PKD	hohe Abtragsleistung für Epoxi, Acryl, Kleber und Spachtel	0497 530 0008	122,00	
GPD 80	PKD + D	mit Diamant-Stützsegment für Epoxi, Acryl, Kleber und Spachtel	0497 530 0009	129,00	
GM 20	16/18	Beton, Estrich Bindung mittelhart, grobe Körnung	0497 530 0003	45,00	
GM 30	30/40	gröberes Schleifbild	0497 530 0004	45,00	
GM 60	60/80	mittleres Schleifbild	0497 530 0005	45,00	
GM 100	100/120	feineres Schleifbild	0497 530 0006	45,00	
GM 270	270/320	Beton, Estrich Bindung mittelhart, feine Körnung	0497 530 0007	45,00	

# SCHLEIFWERKZEUGE

## BETON-POLIERPADS



Polierwerkzeuge zur Oberflächenbearbeitung von Beton.  
Leichtes Wechseln der Pads durch Klettaufnahme. Hochwertige Diamanten gewährleisten ein schnelles Polieren und eine hohe Lebensdauer. Hoher Glanzeffekt und Klarheit der Oberfläche.  
Kein Abfärben der Pads.

Farbe	Körnung	Ø x H (mm)	Bestellnummer	Preis €
 50	50#	80 x 12	PPC50	32,00
 100	100#	80 x 12	PPC100	32,00
 200	200#	80 x 12	PPC200	32,00
 400	400#	80 x 12	PPC400	32,00
 800	800#	80 x 12	PPC800	32,00
 1500	1500#	80 x 12	PPC1500	32,00
 3000	3000#	80 x 12	PPC3000	32,00

Bezeichnung	Bestellnr.	Preis €
Klettverschlussring Ø400 mm	VP400	76,00
Klettverschlussring Ø280 mm	VP280	46,00
Easy-Slide-Klett für Klettverschlussring (Stk.)	0284 700 0501	6,50



# SCHLEIFWERKZEUGE

## POLIERWERKZEUGE

zur Oberflächenbearbeitung von Beton

Leichtes Wechseln der Pads durch Klettaufnahme. Hochwertige Diamanten gewährleisten ein schnelles Polieren und eine hohe Lebensdauer.

	Körnung	Ø (mm)	Bestellnummer	Preis €
	50#	280	PSP280-50	99,00
		400	PSP400-50	190,00
	100#	280	PSP280-100	99,00
		400	PSP400-100	190,00
	200#	280	PSP280-200	99,00
		400	PSP400-200	190,00
	400#	280	PSP280-400	99,00
		400	PSP400-400	190,00
	800#	280	PSP280-800	99,00
		400	PSP400-800	190,00
<b>Ultras – für Endreinigung und Hochglanz auf Beton</b>				
	1500#	280	PSP280U-1500	99,00
		400	PSP400U-1500	190,00



Bezeichnung	Bestellnr.	Preis €
Klettverschlussring Ø400 mm	VP400	76,00
Klettverschlussring Ø280 mm	VP280	46,00
Easy-Slide-Klett für Klettverschlussring (Stk.)	0284 700 0501	6,50

# DIAMANT- BOHR- TECHNIK



# DIAMANT-DOSENSENKER

## TROCKENBOHRSYSTEM OHNE SCHLAG |

### MIT UND OHNE ABSAUGUNG

Einsatz: Steckdosen -> Elektroverteilerdosen



## Dosensenker

- Anschluss M16

Typ	Ø (mm)	Nutzlänge (mm)	#	Segment LxBxH (mm)	Bestellnummer	Preis €	Information Einsatzbereich
DS 68	68	60	6	12 x 3,5 x 8	0296 414 0668	29,00	Grau, Diamant-Dosensenker, Standard
DS 82	82	60	8	12 x 3,5 x 8	0296 414 0682	34,00	
DB 10 S	68	60	6	12 x 3,5 x 8	0296 417 0668	43,00	Kurz Zahn, sehr schnittfreudig, ruhiger Lauf, hochverdichtete Kalksandsteine
DB 10 S	82	60	8	12 x 3,5 x 8	0296 417 0682	49,00	

Zubehör			
Maschinentyp	Adapter mit Zentrierbohrer	Bestellnummer	Preis €
Standard	6-knt. / M 16	0296 516 0010	18,00
Hilti / Fein	SDS+ / M 16	0296 516 0030	26,00
Cardi / Bender / Weka	R 1/2" / M 16	0296 516 0011	39,00
Cardi T1800-82 / Gölz	M 18 x 2,5 / M 16	0296 513 0040	35,00
Bosch	5/8" - 16G / M 16	0296 516 0013	46,00



## DB 10SV Gelaserte Standardausführung für Staubabsaugung

- Anschluss M16
- Kalksandstein, Bims und Porenbeton

Dosensenker, 90 mm Nutzlänge, Anschluss M 16

Typ	Ø (mm)	Nutzlänge (mm)	Segment Anzahl	Segment LxBxH (mm)	Bestellnummer	Preis €
DB10SV	68	90	6	12,0 x 3,5 x 8,0	0296 415 0668	44,00
DB10SV	82	90	8	12,0 x 3,5 x 8,0	0296 415 0682	54,00



Zubehör			
Bezeichnung	Adapter	Bestellnr.	Preis €
Staubrotor M 16	M 16	0296 513 1001	104,00
Staubrotor M 18	M 18	0296 513 1008	127,00
Zentrierspitze	für Dosensenker	0296 513 1002	34,00
Adapter	M 16 / R 1/2"	0296 513 1003	23,00
Adapter	M 16 / M 18 x 2,5	0296 513 1006	34,00

# DIAMANT-TROCKENBOHRER

## DIAMANT-TROCKENBOHRSYSTEM

### KT 65 Trockenbohrkrone für Anschluss an GÖLZ-Drillvac Staubrotor

- Anschluss 1 1/4" UNC
- Für Gölz-Staubrotor DRILLVAC
- Mauerwerk, Kalksandstein, Bims, Ziegel, Poroton, abrasive Materialien

Ø (mm)	Anzahl	Segment LxBxH (mm)	Nutzlänge (mm)	Bestellnummer	Preis €	Wiederbelag €
31	3	16,0 x 3,0 x 10,0	300	D540 425 3031	73,00	38,00
41	3	16,0 x 3,0 x 10,0	300	D540 425 3041	73,00	38,00
51	3	16,0 x 3,0 x 10,0	300	D540 425 3051	75,00	38,00
56	4	16,0 x 3,0 x 10,0	300	D540 425 3056	83,00	48,00
61	4	24,0 x 3,5 x 10,0	300	D540 425 3061	89,00	48,00
68	4	24,0 x 3,5 x 10,0	300	D540 425 3068	129,00	48,00
72	4	24,0 x 3,5 x 10,0	300	D540 425 3072	105,00	48,00
82	4	24,0 x 3,5 x 10,0	300	D540 425 3082	98,00	48,00
101	5	24,0 x 3,5 x 10,0	300	D540 425 3101	118,00	58,00
111	5	24,0 x 3,5 x 10,0	300	D540 425 3111	123,00	58,00
121	5	24,0 x 4,0 x 10,0	300	D540 425 3121	138,00	60,00
131	5	24,0 x 4,0 x 10,0	300	D540 425 3131	167,00	60,00
138	5	24,0 x 4,0 x 10,0	300	D540 425 3138	150,00	60,00
141	5	24,0 x 4,0 x 10,0	300	D540 425 3141	163,00	60,00
151	6	24,0 x 4,0 x 10,0	300	D540 425 3151	163,00	72,00
161	6	24,0 x 4,0 x 10,0	300	D540 425 3161	177,00	72,00
171	6	24,0 x 4,0 x 10,0	300	D540 425 3171	177,00	72,00
181	6	24,0 x 4,0 x 10,0	300	D540 425 3181	180,00	72,00
201	6	24,0 x 4,0 x 10,0	300	D540 425 3201	226,00	72,00
275	11	24,0 x 4,5 x 10,0	300	D540 425 3275	383,00	91,00
305	12	24,0 x 4,5 x 10,0	300	D540 425 3305	519,00	103,00

Bestell-Schlüssel Wiederbelag: R 500 425 0 - - - weitere Ziffern für den Durchmesser

Trockenbohrkrone für den Ofenbauer (für Feuerfeststein, Schamotten)

Ø (mm)	Segment				Bestellnummer	Preis €
	L	B	H	#		
171	24	4,0	7	6	D540 425 2171	175,00
181	24	4,0	7	6	D540 425 2181	183,00
201	24	4,0	7	6	D540 425 2201	192,00
225	24	4,0	7	7	D540 425 2225	320,00
250	24	4,0	7	10	D540 425 2250	330,00
260	24	4,0	7	11	D540 425 2260	405,00

#### Staubrotor - Zentrierbohrer - Zubehör

Bezeichnung	Bestellnr.	Preis €
Staubrotor DRILLVAC 1 1/4", Maschinenanschluss R 1/2"	0296 513 0060	350,00
Staubrotor DRILLVAC 1 1/4", Maschinenanschluss 1 1/4"	0296 513 0065	350,00
Zentrierbohrer 300 mm lang	0296 513 0061	84,00
Zentrierbohrer 250 mm lang	0296 513 0062	105,00
Leichtlösering Teflon	0295 150 0111	106,00
Alu-Verlängerung 1 1/4", 200 mm	0296 000 0036	75,00
Alu-Verlängerung 1 1/4", 300 mm	0296 000 0037	96,00



Wir empfehlen zum Trockenbohren GÖLZ-Freihandbohrmaschinen und GÖLZ-Trockensauger.



Zum Trockenbohren empfehlen wir die Verwendung eines Zentrierbohrers sowie eines Bohrkronen-Leichtlöserings.

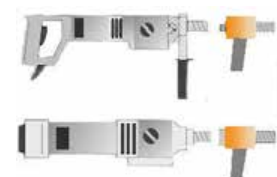

Staubrotor mit R 1/2" oder 1 1/4" Motorenanschluss

# DIAMANT-TROCKENBOHRKRONEN

LASER\*



## KT45 Trockenbohrkrone - Lasergeschweißt

- Anschluss 5/4"
- Mauerwerk, Kalksandstein, Bims, Ziegel, Poroton, andere abrasive Materialien

Ø (mm)	Nutzlänge (mm)	Segment (mm)				Bestell- nummer	Preis €
		L	B	H	#		
42	300	24	3,2	10	3	D640 445 3042	58,00
52	300	24	3,2	10	4	D640 445 3052	64,00
62	300	24	3,2	10	4	D640 445 3062	68,00
72	300	24	3,2	10	5	D640 445 3072	79,00
82	300	24	3,2	10	5	D640 445 3082	84,00
92	300	24	3,2	10	5	D640 445 3092	89,00
102	300	24	3,2	10	6	D640 445 3102	98,00
107	300	24	3,2	10	6	D640 445 3107	102,00
112	300	24	3,2	10	6	D640 445 3112	106,00
122	300	24	3,2	10	7	D640 445 3122	114,00
127	300	24	3,2	10	7	D640 445 3127	116,00
132	300	24	3,2	10	7	D640 445 3132	122,00
152	300	24	3,2	10	7	D640 445 3152	146,00
162	300	24	3,2	10	8	D640 445 3162	162,00
182	300	24	3,2	10	8	D640 445 3182	212,00
202	300	24	3,2	10	8	D640 445 3202	241,00

LASER\*

GALAXIS  
TECHNOLOGY



## KT55 Premium Trockenbohrkrone - Lasergeschweißt

- Anschluss 5/4"
- optimale Leistungsperformance durch angeordnete Diamanttechnologie
- Beton, Beton schwach armiert, Mauerwerk, Kalksandstein, Bims, Ziegel, Poroton

Ø (mm)	Nutzlänge (mm)	Segment (mm)				Bestell- nummer	Preis €
		L	B	H	#		
42	300	16	3,4	10	4	D640 455 3042	109,00
52	300	20	3,4	10	5	D640 455 3052	112,00
56	300	20	3,4	10	5	D640 455 3056	129,00
62	300	20	3,4	10	5	D640 455 3062	132,00
68	300	20	3,4	10	5	D640 455 3068	135,00
72	300	20	3,4	10	6	D640 455 3072	144,00
82	300	20	3,4	10	6	D640 455 3082	147,00
92	300	20	3,4	10	6	D640 455 3092	153,00
102	300	20	3,4	10	7	D640 455 3102	161,00
107	300	20	3,4	10	7	D640 455 3107	165,00
112	300	20	3,4	10	7	D640 455 3112	165,00
122	300	20	3,4	10	8	D640 455 3122	179,00
127	300	20	3,4	10	8	D640 455 3127	188,00
132	300	20	4,0	10	8	D640 455 3132	200,00
142	300	20	4,0	10	8	D640 455 3142	284,00
152	300	20	4,0	10	8	D640 455 3152	301,00
162	300	20	4,0	10	9	D640 455 3162	331,00
172	300	20	4,0	10	9	D640 455 3172	332,00
182	300	20	4,0	10	9	D640 455 3182	343,00
202	300	20	4,0	10	10	D640 455 3202	420,00
212	300	20	4,0	10	10	D640 455 3212	480,00
225	300	20	4,0	10	11	D640 455 3225	550,00
250	300	20	4,0	10	11	D640 455 3250	645,00

# FLIESENBOHRER WINKELSCHLEIFER | GALVANISIERT



Zum Bohren von sauberen, kantenscharfen Löchern in härtestem Feinsteinzeug, Steinplatten, Granitplatten, Fliesen, Keramik und Marmor.

Sie sind vor allem für kleine Winkelschleifer geeignet und können für beste Bohrerergebnisse mit höchster Drehzahl betrieben werden.

Es bedarf keiner Anbohrhilfen, die Bohrkronen werden einfach schräg am Material angesetzt.

Kurze Kühlpausen reichen sogar bei tiefen Löchern aus. In den Durchmessern 6-14 mm verfügen die Bohrer über integriertes Kühlwachs, das den Kühleffekt verstärkt.

Maximale Bohrtiefe: 45 mm  
Anschluss: M14



Ø (mm)	Nutzlänge (mm)	Bestellnummer	Preis €
6	45	DTD14-06	20,00
8	45	DTD14-08	25,00
10	45	DTD14-10	26,00
12	45	DTD14-12	27,00
14	45	DTD14-14	28,00
20	45	DTD14-20	28,00
25	45	DTD14-25	31,00
32	45	DTD14-32	35,00
35	45	DTD14-35	37,00
40	45	DTD14-40	42,00
50	45	DTD14-50	47,00
55	45	DTD14-55	49,00
60	45	DTD14-60	50,00
68	45	DTD14-68	57,00
82	45	DTD14-82	62,00
110	45	DTD14-110	97,00
120	45	DTD14-120	119,00

Als Koffer-Set mit je 1 x  
Ø 20, 25, 32, 35, 40, 50, 60 und 68 mm

Bestellnummer	Preis €
DTD14-Set	315,00

# 1 1/4" UNC , DIAMANTBOHRKRONEN



## RM40 Beton Standard

- Sehr schnittfreudig mit hoher Standzeit
- Beton, Stahlbeton, Mauerwerk

Ø (mm)	Nutzlänge (mm)	Segment (mm)				Bestell- nummer	Bohr- krone €	Wieder- belag €
		L	B	H	#			
52	450	24	3,0	10	5	D540450 4052	74,00	56,00
56	450	24	3,0	10	5	D540450 4056	77,00	56,00
62	450	24	3,0	10	6	D540450 4062	84,00	67,00
66	450	24	3,0	10	6	D540450 4066	87,00	67,00
72	450	24	3,5	10	6	D540450 4072	90,00	67,00
76	450	24	3,5	10	7	D540450 4076	94,00	78,00
82	450	24	3,5	10	7	D540450 4082	99,00	78,00
87	450	24	3,5	10	8	D540450 4087	105,00	89,00
92	450	24	3,5	10	8	D540450 4092	114,00	89,00
102	450	24	3,5	10	9	D540450 4102	123,00	99,00
108	450	24	4,0	10	9	D540450 4108	131,00	99,00
112	450	24	4,0	10	9	D540450 4112	134,00	119,00
122	450	24	4,0	10	10	D540450 4122	147,00	119,00
125	450	24	4,0	10	10	D540450 4125	167,00	119,00
127	450	24	4,0	10	10	D540450 4127	167,00	119,00
132	450	24	4,0	10	10	D540450 4132	157,00	119,00
138	450	24	4,0	10	10	D540450 4138	170,00	129,00
142	450	24	4,0	10	11	D540450 4142	176,00	130,00
152	450	24	4,0	10	12	D540450 4152	188,00	140,00
158	450	24	4,0	10	12	D540450 4158	193,00	140,00
162	450	24	4,0	10	12	D540450 4162	199,00	140,00
172	450	24	4,0	10	13	D540450 4172	191,00	152,00
182	450	24	4,0	10	13	D540450 4182	262,00	152,00
186	450	24	4,0	10	13	D540450 4186	267,00	152,00
192	450	24	4,0	10	14	D540450 4192	272,00	163,00
200	450	24	4,0	10	14	D540450 4200	277,00	163,00
212	450	24	4,0	10	15	D540450 4212	280,00	175,00
218	450	24	4,0	10	15	D540450 4218	280,00	175,00
225	450	24	4,0	10	15	D540450 4225	298,00	175,00
250	450	24	4,0	10	15	D540450 4250	298,00	175,00
270	450	24	4,5	10	16	D540450 4270	352,00	198,00
300	450	24	4,5	10	18	D540450 4300	385,00	225,00
320	450	24	4,5	10	19	D540450 4320	499,00	229,00
350	450	24	4,5	10	20	D540450 4350	466,00	247,00
400	450	24	4,5	10	22	D540450 4400	520,00	272,00

Bestell-Schlüssel Wiederbelag: R 500 450 0 - - - weitere Ziffern für den Durchmesser  
Andere Durchmesser und Nutzlängen nur auf Anfrage verfügbar

# DIAMANTBOHRKRONEN, 1 1/4" UNC

## RML60 Beton Standard - Lasergeschweißt

- Lasergeschweißt – Schnitffreudig mit guter Standzeit
- Beton, Stahlbeton, Mauerwerk

Ø (mm)	Anzahl	Segment L x B x H (mm)	Nutzlänge (mm)	Bestellnummer	Preis €
42	4	24 x 3,5 x 12	450	D640 640 4042	93,00
52	5	24 x 3,5 x 12	450	D640 640 4052	101,00
62	6	24 x 3,5 x 12	450	D640 640 4062	114,00
66	6	24 x 3,5 x 12	450	D640 640 4066	119,00
72	7	24 x 3,5 x 12	450	D640 640 4072	131,00
82	8	24 x 3,5 x 12	450	D640 640 4082	135,00
92	8	24 x 3,5 x 12	450	D640 640 4092	148,00
102	9	24 x 3,5 x 12	450	D640 640 4102	163,00
107	9	24 x 3,5 x 12	450	D640 640 4107	171,00
112	10	24 x 3,5 x 12	450	D640 640 4112	174,00
122	10	24 x 3,5 x 12	450	D640 640 4122	196,00
125	10	24 x 3,5 x 12	450	D640 640 4125	205,00
127	10	24 x 3,5 x 12	450	D640 640 4127	199,00
132	11	24 x 3,5 x 12	450	D640 640 4132	199,00
152	12	24 x 4,0 x 12	450	D640 640 4152	235,00
162	12	24 x 4,0 x 12	450	D640 640 4162	236,00
182	13	24 x 4,0 x 12	450	D640 640 4182	268,00
200	15	24 x 4,0 x 12	450	D640 640 4200	287,00
225	16	24 x 4,0 x 12	450	D640 640 4225	396,00
250	17	24 x 4,0 x 12	450	D640 640 4250	408,00



# 1 1/4" / M41, DIAMANTBOHRKRONEN



## RM52 Premium Beton

- Beton, Stahlbeton, Mauerwerk mittelhart

Ø (mm)	Nutzlänge (mm)	Segment (mm)				Bestellschlüssel	Bohrkrone €		Wiederbelag €
		L	B	H	#		1 1/4" D540 —	M41 D543 —	
25	450	16	3,0	10	3	--- 540 4025	80,00	-	42,00
32	450	16	3,0	10	4	--- 540 4032	89,00	-	55,00
35	450	16	3,0	10	4	--- 540 4035	90,00	-	55,00
42	450	16	3,0	10	5	--- 540 4042	93,00	-	68,00
45	450	24	3,5	10	4	--- 540 4045	98,00	-	68,00
52	450	24	3,5	10	5	--- 540 4052	101,00	118,00	75,00
56	450	24	3,5	10	5	--- 540 4056	104,00	135,00	75,00
62	450	24	3,5	10	6	--- 540 4062	114,00	128,00	88,00
66	450	24	3,5	10	6	--- 540 4066	119,00	152,00	88,00
72	450	24	3,5	10	6	--- 540 4072	119,00	165,00	88,00
76	450	24	3,5	10	7	--- 540 4076	131,00	180,00	102,00
82	450	24	3,5	10	7	--- 540 4082	135,00	157,00	102,00
87	450	24	3,5	10	8	--- 540 4087	146,00	164,00	116,00
92	450	24	3,5	10	8	--- 540 4092	148,00	170,00	116,00
102	450	24	3,5	10	9	--- 540 4102	163,00	191,00	123,00
108	450	24	4,0	10	9	--- 540 4108	171,00	229,00	123,00
112	450	24	4,0	10	9	--- 540 4112	174,00	185,00	123,00
122	450	24	4,0	10	10	--- 540 4122	196,00	207,00	131,00
125	450	24	4,0	10	10	--- 540 4125	205,00	287,00	131,00
127	450	24	4,0	10	10	--- 540 4127	199,00	222,00	131,00
132	450	24	4,0	10	10	--- 540 4132	199,00	228,00	131,00
142	450	24	4,0	10	11	--- 540 4142	219,00	245,00	144,00
152	450	24	4,0	10	12	--- 540 4152	235,00	279,00	157,00
158	450	24	4,0	10	12	--- 540 4158	260,00	281,00	157,00
162	450	24	4,0	10	12	--- 540 4162	236,00	288,00	157,00
172	450	24	4,0	10	13	--- 540 4172	258,00	308,00	170,00
182	450	24	4,0	10	13	--- 540 4182	268,00	322,00	170,00
186	450	24	4,0	10	13	--- 540 4186	280,00	327,00	170,00
200	450	24	4,0	10	14	--- 540 4200	287,00	340,00	182,00
212	450	24	4,0	10	15	--- 540 4212	382,00	388,00	195,00
218	450	24	4,0	10	15	--- 540 4218	382,00	416,00	195,00
225	450	24	4,0	10	15	--- 540 4225	396,00	426,00	195,00
250	450	24	4,0	10	15	--- 540 4250	408,00	426,00	195,00
270	450	24	4,5	10	16	--- 540 4270	461,00	509,00	215,00
300	450	24	4,5	10	18	--- 540 4300	503,00	522,00	242,00
320	450	24	4,5	10	19	--- 540 4320	589,00	699,00	255,00
350	450	24	4,5	10	20	--- 540 4350	552,00	603,00	268,00
400	450	24	4,5	10	22	--- 540 4400	626,00	711,00	294,00

Bestell-Schlüssel Wiederbelag: R 500 540 0 --- weitere Ziffern für den Durchmesser  
Andere Durchmesser und Nutzlängen nur auf Anfrage verfügbar

# DIAMANTBOHRKRONEN, 4-LOCH FLANSCH

## RM52 Premium Beton

- Beton, Stahlbeton, Mauerwerk mittelhart



Ø (mm)	Nutzlänge (mm)	Segment (mm)				Bestell- nummer	Bohr- krone €	Wieder- belag €
		L	B	H	#			
450	450 o. Flansch	24	4,5	10	23	D542 540 4450	768,00	308,00
500	450 o. Flansch	24	4,5	10	25	D542 540 4500	859,00	334,00
600	450 o. Flansch	24	4,5	10	28	D542 540 4600	1.268,00	374,00
700	450 o. Flansch	24	5,5	10	30	D542 540 4700	1.435,00	426,00
800	450 o. Flansch	24	5,5	10	35	D542 540 4800	1.705,00	497,00
900	450 o. Flansch	24	5,5	10	40	D542 540 4900	2.092,00	567,00
1000	450 o. Flansch	24	5,5	10	45	D542 540 4910	2.455,00	638,00
1100	450 o. Flansch	24	5,5	10	50	D542 540 4911	3.198,00	708,00
1200	450 o. Flansch	24	5,5	10	55	D542 540 4912	3.715,00	779,00

Bestell-Schlüssel Wiederbelag: R 500 540 0 --- weitere Ziffern für den Durchmesser  
Andere Durchmesser und Nutzlängen nur auf Anfrage verfügbar

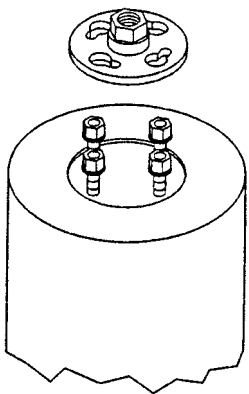

Bestell-Nr. Flansch 0296 000 0111

Preis: 55,00 €

# 1 1/4" UNC / M41, DIAMANTBOHRKRONEN



## RM30 Premium Beton

- Stahlbeton, stark armiert, Granit, duktile Gussrohre
- **Bestellschlüssel:** 1 1/4" = D540 310 —; M41 = D543 310 —

## RM65 Premium Beton

- Top Profi Segment, sehr schnittig, gute Lebensdauer
- Stahlbeton
- **Bestellschlüssel:** 1 1/4" = D540 560 —; M41 = D543 560—

Ø (mm)	Nutz- länge (mm)	Segment (mm)				Bestell- schlüssel	Bohrkrone €		Wieder- belag €
		L	B	H	#		1 1/4"	M41	
25	450	16	3,0	10	3	--- 4025	80,00	-	42,00
32	450	16	3,0	10	4	--- 4032	89,00	-	55,00
35	450	16	3,0	10	4	--- 4035	90,00	-	55,00
42	450	16	3,0	10	5	--- 4042	93,00	-	68,00
45	450	24	3,5	10	4	--- 4045	98,00	-	68,00
52	450	24	3,5	10	5	--- 4052	101,00	118,00	75,00
56	450	24	3,5	10	5	--- 4056	104,00	135,00	75,00
62	450	24	3,5	10	6	--- 4062	114,00	128,00	88,00
66	450	24	3,5	10	6	--- 4066	119,00	152,00	88,00
72	450	24	3,5	10	6	--- 4072	119,00	140,00	88,00
76	450	24	3,5	10	7	--- 4076	131,00	180,00	102,00
82	450	24	3,5	10	7	--- 4082	135,00	157,00	102,00
87	450	24	3,5	10	8	--- 4087	146,00	164,00	116,00
92	450	24	3,5	10	8	--- 4092	148,00	170,00	116,00
102	450	24	3,5	10	9	--- 4102	163,00	191,00	123,00
108	450	24	4,0	10	9	--- 4108	171,00	229,00	123,00
112	450	24	4,0	10	9	--- 4112	174,00	185,00	123,00
122	450	24	4,0	10	10	--- 4122	196,00	207,00	131,00
125	450	24	4,0	10	10	--- 4125	205,00	287,00	131,00
127	450	24	4,0	10	10	--- 4127	199,00	222,00	131,00
132	450	24	4,0	10	10	--- 4132	199,00	228,00	131,00
142	450	24	4,0	10	11	--- 4142	219,00	245,00	144,00
152	450	24	4,0	10	12	--- 4152	235,00	279,00	157,00
158	450	24	4,0	10	12	--- 4158	260,00	281,00	157,00
162	450	24	4,0	10	12	--- 4162	236,00	288,00	157,00
172	450	24	4,0	10	13	--- 4172	258,00	308,00	170,00
182	450	24	4,0	10	13	--- 4182	268,00	322,00	170,00
186	450	24	4,0	10	13	--- 4186	280,00	327,00	170,00
200	450	24	4,0	10	14	--- 4200	287,00	340,00	182,00
212	450	24	4,0	10	15	--- 4212	382,00	368,00	195,00
218	450	24	4,0	10	15	--- 4218	382,00	416,00	195,00
225	450	24	4,0	10	15	--- 4225	396,00	426,00	195,00
250	450	24	4,0	10	15	--- 4250	408,00	426,00	195,00
270	450	24	4,5	10	16	--- 4270	461,00	509,00	215,00
300	450	24	4,5	10	18	--- 4300	503,00	522,00	242,00
320	450	24	4,5	10	19	--- 4320	589,00	699,00	255,00
350	450	24	4,5	10	20	--- 4350	532,00	603,00	268,00
400	450	24	4,5	10	22	--- 4400	629,00	711,00	294,00

Bestell-Schlüssel Wiederbelag: R 500 310 0 --- weitere Ziffern für den Durchmesser  
Andere Durchmesser und Nutzlängen nur auf Anfrage verfügbar

# DIAMANTBOHRKRONEN, 4-LOCH FLANSCH

## RM30 Premium Beton

- Stahlbeton, stark armiert, Granit, duktile Gussrohre

Ø (mm)	Nutzlänge (mm)	Segment (mm)				Bestell- nummer	Bohr- krone €	Wieder- belag €
		L	B	H	#			
450	450 o. Flansch	24	4,5	10	23	D542 310 4450	768,00	308,00
500	450 o. Flansch	24	4,5	10	25	D542 310 4500	859,00	334,00
600	450 o. Flansch	24	4,5	10	28	D542 310 4600	1.268,00	374,00
700	450 o. Flansch	24	5,5	10	30	D542 310 4700	1.435,00	426,00
800	450 o. Flansch	24	5,5	10	35	D542 310 4800	1.705,00	497,00
900	450 o. Flansch	24	5,5	10	40	D542 310 4900	2.092,00	567,00
1000	450 o. Flansch	24	5,5	10	45	D542 310 4910	2.455,00	638,00
1100	450 o. Flansch	24	5,5	10	50	D542 310 4911	3.198,00	708,00
1200	450 o. Flansch	24	5,5	10	55	D542 310 4912	3.715,00	779,00

Bestell-Schlüssel Wiederbelag: R 500 310 0 --- weitere Ziffern für den Durchmesser  
Andere Durchmesser und Nutzlängen nur auf Anfrage verfügbar



## RM65 Premium Beton

- Top Profi Segment, sehr schnittig, gute Lebensdauer
- Stahlbeton

Ø (mm)	Nutzlänge (mm)	Segment (mm)				Bestell- nummer	Bohr- krone €	Wieder- belag €
		L	B	H	#			
450	450 o. Flansch	24	4,5	10	23	D542 560 4450	768,00	308,00
500	450 o. Flansch	24	4,5	10	25	D542 560 4500	859,00	334,00
600	450 o. Flansch	24	4,5	10	28	D542 560 4600	1.268,00	374,00
700	450 o. Flansch	24	5,5	10	30	D542 560 4700	1.435,00	426,00
800	450 o. Flansch	24	5,5	10	35	D542 560 4800	1.705,00	497,00
900	450 o. Flansch	24	5,5	10	40	D542 560 4900	2.092,00	567,00
1000	450 o. Flansch	24	5,5	10	45	D542 560 4910	2.455,00	638,00
1100	450 o. Flansch	24	5,5	10	50	D542 560 4911	3.198,00	708,00
1200	450 o. Flansch	24	5,5	10	55	D542 560 4912	3.715,00	779,00

Bestell-Schlüssel Wiederbelag: R 500 560 0 --- weitere Ziffern für den Durchmesser  
Andere Durchmesser und Nutzlängen nur auf Anfrage verfügbar

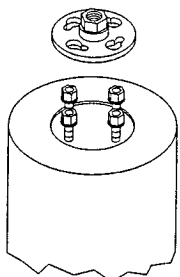

Bestell-Nr. Flansch 0296 000 0111  
Preis: 55,00 €

# 1 1/4" / M41, DIAMANTBOHRKRONEN



## RGX50 Premium Beton



- Optimale Leistungsperformance durch gleichmäßige Diamantverteilung
- höhere Standzeit, für Bohrmaschinen ab 3 kW
- Beton, Stahlbeton



Ø (mm)	Nutzlänge (mm)	Segment (mm)				Bestellnummer	Bohrkrone €		Wiederbelag €
		L	B	H	#		1 1/4" D540	M41 D543	
52	450	24	3,5	10+2	5	--- 570 4052	101,00	118,00	86,00
56	450	24	3,5	10+2	5	--- 570 4056	104,00	135,00	86,00
62	450	24	3,5	10+2	6	--- 570 4062	114,00	128,00	97,00
66	450	24	3,5	10+2	6	--- 570 4066	119,00	152,00	97,00
72	450	24	3,5	10+2	6	--- 570 4072	119,00	140,00	97,00
76	450	24	3,5	10+2	7	--- 570 4076	131,00	180,00	107,00
82	450	24	3,5	10+2	7	--- 570 4082	135,00	152,00	107,00
87	450	24	3,5	10+2	8	--- 570 4087	146,00	164,00	118,00
92	450	24	3,5	10+2	8	--- 570 4092	148,00	170,00	118,00
102	450	24	3,5	10+2	9	--- 570 4102	163,00	191,00	127,00
108	450	24	4,0	10+2	9	--- 570 4108	171,00	229,00	130,00
112	450	24	4,0	10+2	9	--- 570 4112	174,00	185,00	130,00
122	450	24	4,0	10+2	10	--- 570 4122	196,00	207,00	141,00
125	450	24	4,0	10+2	10	--- 570 4125	205,00	287,00	141,00
127	450	24	4,0	10+2	10	--- 570 4127	199,00	222,00	141,00
132	450	24	4,0	10+2	10	--- 570 4132	199,00	228,00	141,00
142	450	24	4,0	10+2	11	--- 570 4142	219,00	245,00	151,00
152	450	24	4,0	10+2	12	--- 570 4152	235,00	279,00	165,00
158	450	24	4,0	10+2	12	--- 570 4158	260,00	281,00	165,00
162	450	24	4,0	10+2	12	--- 570 4162	236,00	288,00	165,00
172	450	24	4,0	10+2	13	--- 570 4172	258,00	308,00	178,00
182	450	24	4,0	10+2	13	--- 570 4182	268,00	322,00	178,00
186	450	24	4,0	10+2	13	--- 570 4186	280,00	327,00	178,00
200	450	24	4,0	10+2	14	--- 570 4200	287,00	340,00	192,00
212	450	24	4,0	10+2	15	--- 570 4212	382,00	388,00	208,00
218	450	24	4,0	10+2	15	--- 570 4218	382,00	414,00	208,00
225	450	24	4,0	10+2	15	--- 570 4225	396,00	426,00	208,00
250	450	24	4,0	10+2	15	--- 570 4250	408,00	426,00	208,00
270	450	24	4,5	10+2	16	--- 570 4270	461,00	509,00	237,00
300	450	24	4,5	10+2	18	--- 570 4300	503,00	522,00	248,00
350	450	24	4,5	10+2	20	--- 570 4350	552,00	603,00	275,00

Bestell-Schlüssel Wiederbelag: R 500 570 0 --- weitere Ziffern für den Durchmesser  
Andere Durchmesser und Nutzlängen nur auf Anfrage verfügbar



# R 1/2", DIAMANTBOHRKRONEN



## RM40 Beton Standard

- Sehr schnittfreudig mit hoher Standzeit
- Beton, Stahlbeton, Mauerwerk

Ø (mm)	Nutzlänge (mm)	Segment (mm)				Bestell- nummer	Bohr- krone €	Wieder- belag €
		L	B	H	#			
25	400	16	3,0	10	3	D520 450 4025	70,00	38,00
28	400	16	3,0	10	3	D520 450 4028	74,00	38,00
32	400	16	3,0	10	4	D520 450 4032	82,00	46,00
35	400	16	3,0	10	4	D520 450 4035	82,00	46,00
38	400	16	3,0	10	4	D520 450 4038	85,00	56,00
42	400	16	3,0	10	5	D520 450 4042	92,00	56,00
45	400	24	3,5	10	4	D520 450 4045	89,00	56,00
52	400	24	3,5	10	5	D520 450 4052	98,00	56,00
56	400	24	3,5	10	5	D520 450 4056	102,00	56,00
62	400	24	3,5	10	6	D520 450 4062	110,00	67,00
66	400	24	3,5	10	6	D520 450 4066	122,00	67,00
72	400	24	3,5	10	6	D520 450 4072	122,00	67,00
76	400	24	3,5	10	7	D520 450 4076	131,00	78,00
82	400	24	3,5	10	7	D520 450 4082	132,00	78,00
87	400	24	3,5	10	8	D520 450 4087	142,00	89,00
92	400	24	3,5	10	8	D520 450 4092	142,00	89,00
102	400	24	3,5	10	9	D520 450 4102	155,00	99,00
108	400	24	3,5	10	9	D520 450 4108	171,00	99,00
112	400	24	4,0	10	9	D520 450 4112	153,00	119,00
122	400	24	4,0	10	10	D520 450 4122	179,00	119,00
127	400	24	4,0	10	10	D520 450 4127	185,00	119,00
132	400	24	4,0	10	10	D520 450 4132	186,00	119,00
142	400	24	4,0	10	11	D520 450 4142	207,00	130,00
152	400	24	4,0	10	12	D520 450 4152	238,00	140,00
162	400	24	4,0	10	12	D520 450 4162	250,00	140,00

Bestell-Schlüssel Wiederbelag: R 500 450 0 --- weitere Ziffern für den Durchmesser  
Andere Durchmesser und Nutzlängen nur auf Anfrage verfügbar

# DIAMANTBOHRKRONEN, R 1/2"

## RM52 Premium Beton

- Beton, Stahlbeton, Mauerwerk mittelhart

Ø (mm)	Nutzlänge (mm)	Segment (mm)				Bestell- nummer	Bohr- krone €	Wieder- belag €
		L	B	H	#			
25	400	16	3,0	10	3	D520 540 4025	70,00	42,00
32	400	16	3,0	10	4	D520 540 4032	85,00	55,00
35	400	16	3,0	10	4	D520 540 4035	85,00	55,00
38	400	16	3,0	10	5	D520 540 4038	89,00	68,00
42	400	16	3,0	10	5	D520 540 4042	98,00	68,00
45	400	24	3,5	10	4	D520 540 4045	108,00	68,00
52	400	24	3,5	10	5	D520 540 4052	110,00	75,00
56	400	24	3,5	10	5	D520 540 4056	112,00	75,00
62	400	24	3,5	10	6	D520 540 4062	125,00	88,00
66	400	24	3,5	10	6	D520 540 4066	130,00	88,00
72	400	24	3,5	10	6	D520 540 4072	130,00	88,00
76	400	24	3,5	10	7	D520 540 4076	142,00	102,00
82	400	24	3,5	10	7	D520 540 4082	142,00	102,00
92	400	24	3,5	10	8	D520 540 4092	155,00	116,00
102	400	24	3,5	10	9	D520 540 4102	173,00	123,00
112	400	24	4,0	10	9	D520 540 4112	180,00	123,00
122	400	24	4,0	10	10	D520 540 4122	204,00	131,00
125	400	24	4,0	10	10	D520 540 4125	225,00	131,00
132	400	24	4,0	10	10	D520 540 4132	206,00	131,00
142	400	24	4,0	10	11	D520 540 4142	231,00	144,00
152	400	24	4,0	10	12	D520 540 4152	264,00	157,00



Bestell-Schlüssel Wiederbelag: R 500 540 0 --- weitere Ziffern für den Durchmesser  
Andere Durchmesser und Nutzlängen nur auf Anfrage verfügbar

# R 1/2", DIAMANTBOHRKRONEN



## RS75 Diamant-Ringkrone Premium

- Beton, Stahlbeton, Mauerwerk

Ø (mm)	Nutzlänge (mm)	Ringbreite (mm)	Bestellnummer	Preis €
10	300	2,5	D520 501 3010	69,00
12	300	2,5	D520 501 3012	70,00
14	300	2,5	D520 501 3014	71,00
15	300	2,5	D520 501 3015	71,00
16	300	2,5	D520 501 3016	78,00
18	300	2,5	D520 501 3018	81,00
20	300	2,5	D520 501 3020	84,00
22	300	2,5	D520 501 3022	85,00
24	300	2,5	D520 501 3024	87,00
25	300	2,5	D520 501 3025	89,00
26	300	2,5	D520 501 3026	89,00
28	300	2,5	D520 501 3028	89,00
30	300	2,5	D520 501 3030	89,00
32	300	2,5	D520 501 3032	91,00
35	300	2,5	D520 501 3035	93,00
38	300	2,5	D520 501 3038	98,00
40	300	2,5	D520 501 3040	106,00
50	300	2,5	D520 501 3050	111,00

Andere Durchmesser und Nutzlängen nur auf Anfrage verfügbar



# DIAMANTBOHRKRONEN, 3-LOCH FLANSCH

## KN57 Premium Beton

- Kanalbau
- Beton, Stahlbeton, Mauerwerk

Ø (mm)	Nutzlänge (mm)	Segment (mm)				Bestellnummer	Bohrkrone €	Wiederbelag €
		L	B	H	#			
112	300	24	4,0	10	9	D530 402 3112	168,00	99,00
127	300	24	4,0	10	10	D530 402 3127	194,00	118,00
138	300	24	4,0	10	11	D530 402 3138	212,00	129,00
152	300	24	4,0	10	12	D530 402 3152	225,00	140,00
162	300	24	4,0	10	12	D530 402 3162	227,00	140,00
167	300	24	4,0	10	12	D530 402 3167	230,00	146,00
172	300	24	4,0	10	13	D530 402 3172	237,00	152,00
182	300	24	4,0	10	13	D530 402 3182	245,00	152,00
186	300	24	4,0	10	13	D530 402 3186	250,00	152,00
200	300	24	4,0	10	14	D530 402 3200	275,00	163,00
212	300	24	4,0	10	15	D530 402 3212	358,00	175,00
226	300	24	4,0	10	15	D530 402 3226	362,00	175,00
232	300	24	4,0	10	15	D530 402 3232	376,00	175,00
257	300	24	4,0	10	15	D530 402 3257	463,00	175,00
297	300	24	4,5	10	18	D530 402 3297	460,00	223,00
354	300	24	4,5	10	20	D530 402 3354	596,00	245,00

Bestell-Schlüssel Wiederbelag: R 500 402 0 --- weitere Ziffern für den Durchmesser  
Andere Durchmesser und Nutzlängen nur auf Anfrage verfügbar



Material Abzweigsutzen	Nennweite (mm)	Bohr-Ø außen (mm)
PVC	100	112
PVC	125	127
PVC	150	162
PVC	200	200
Steinzeug	ST DN 150	172
Steinzeug	B DN 150	172
Steinzeug	B DN 200	232
Steinzeug	DN 150	200
Steinzeug	DN 200	257
Beton	150	232
Beton	225	330

## KN55-A Premium Beton

- Spezialausführung für das KB300 Akku
- Kanalbau
- Beton, Stahlbeton, Mauerwerk



Ø (mm)	Nutzlänge (mm)	Segment (mm)				Bestellnummer	Bohrkrone €	Wiederbelag €
		L	B	H	#			
112	300	24	4,0	10	8	D530 405 3112	168,00	90,00
152	300	24	4,0	10	9	D530 405 3152	225,00	100,00
162	300	24	4,0	10	9	D530 405 3162	227,00	100,00
172	300	24	4,0	10	12	D530 405 3172	237,00	133,00
182	300	24	4,0	10	12	D530 405 3182	245,00	133,00
186	300	24	4,0	10	12	D530 405 3186	250,00	133,00
200	300	24	4,0	10	13	D530 405 3200	275,00	143,00
257	300	24	4,0	10	14	D530 405 3257	415,00	154,00

Bestell-Schlüssel Wiederbelag: R 500 405 0 --- weitere Ziffern für den Durchmesser  
Andere Durchmesser und Nutzlängen nur auf Anfrage verfügbar



# DIAMANTBOHRKRONEN, GÖLZ 3-LOCH

## DUKTILE GUSSROHRE

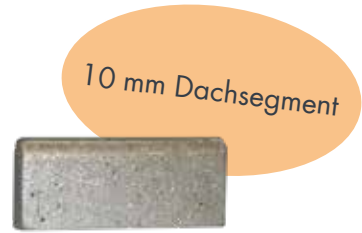

### GS30 Kanalbau Guss

- Anschluss Gölz 3-Loch Flansch
- Spezialtype für duktile Gussrohre



Ø (mm)	Nutzlänge (mm)	Segment (mm)				Bestellnummer	Bohrkronen €	Wiederbelag €
		L	B	H	#			
173	175	24	4,0	10	14	D530 301 2173	305,00	209,00
233	200	24	4,0	10	17	D530 301 2233	496,00	225,00

Bestell-Schlüssel Wiederbelag: R 500 301 0 --- weitere Ziffern für den Durchmesser

Bitte beachten Sie die Einbauvorschriften des Rohr-Herstellers.  
GÖLZ Diamantbohrkronen für Guss-Anbohrsatelstücke sind nach genauen Toleranzvorgaben der Rohr-Hersteller gefertigt und geprüft.

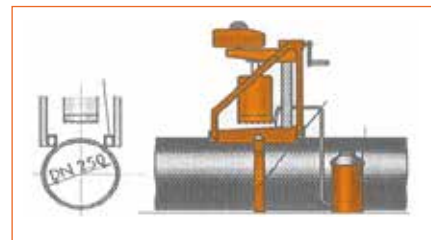
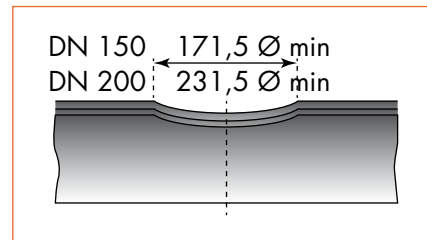

Der Minstdurchmesser der Bohrung darf nicht unterschritten werden!  
DN 150 = Ø 171,5 mm  
DN 200 = Ø 231,5 mm

Der Maximaldurchmesser der Bohrung beträgt:  
DN 150 = Ø 173,5 mm  
DN 200 = Ø 233,5 mm



# GÖLZ 3-LOCH, DIAMANTBOHRKRONEN PRÜFKERNBOHRUNGEN

10 mm Dachsegment



## RM40 Prüfkernbohrungen Beton

- Für leistungsstarke Kernbohrmaschinen
- Geeignet für Prüfkernbohrungen in Beton mit schwacher bis mittlerer Armierung

Ø (mm)	Nutzlänge (mm)	Segment (mm)				Bestell- nummer	Bohr- krone €	Wieder- belag €
		L	B	H	#			
108	400	24	4,0	10	9	D530 450 4108	180,00	99,00
158	400	24	4,0	10	12	D530 450 4158	268,00	140,00
208	400	24	4,0	10	14	D530 450 4208	387,00	163,00

Bestell-Schlüssel Wiederbelag: R 500 450 0 --- weitere Ziffern für den Durchmesser



## KH95 Prüfkernbohrungen Asphalt

- Anschluss Gölz 3-Loch Flansch
- Für leistungsstarke Kernbohrmaschinen
- Geeignet für Prüfkernbohrungen in Asphalt



Ø (mm)	Nutzlänge (mm)	Segment (mm)				Bestell- nummer	Bohr- krone €	Wieder- belag €
		L	B	H	#			
108	400	24	4,0	10	9	D530 800 4108	198,00	123,00
158	400	24	4,0	10	12	D530 800 4158	292,00	174,00
208	400	24	4,0	10	14	D530 800 4208	425,00	202,00

Bestell-Schlüssel Wiederbelag: R 500 800 0 --- weitere Ziffern für den Durchmesser



# BOHRKRONEN-DREHZAHLRICHTWERTE

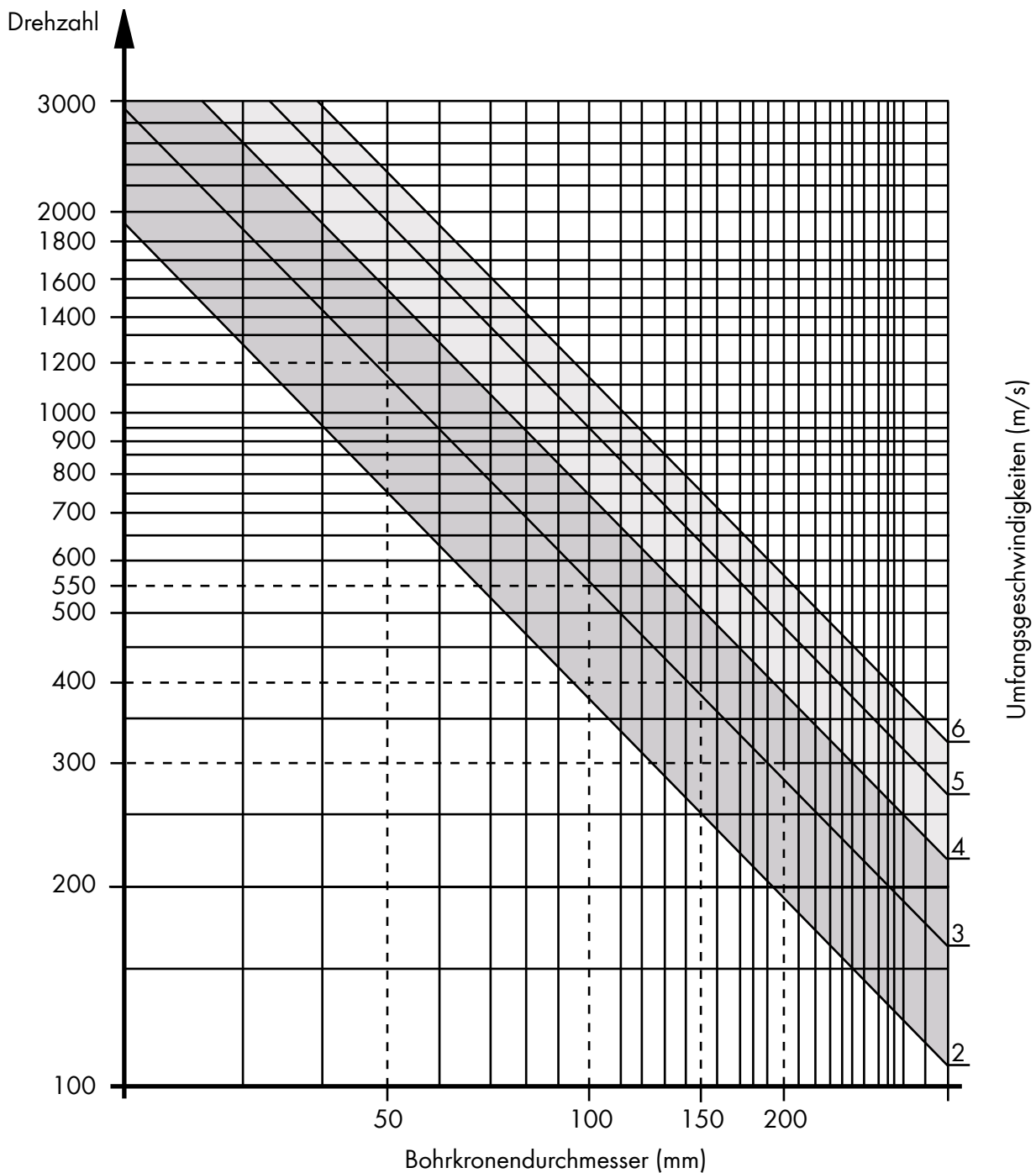

Optionale Umfangsgeschwindigkeit:  
 in Beton und Stahlbeton: 2-4 m/sec  
 in abrasives Material (Sandstein/Asphalt): 4-6 m/sec

Empfohlene Kühlmittelmenge	
Ø (mm)	l/min
20 - 30	ca. 0,5 - 1,0
40 - 52	ca. 1,0 - 2,0
62 - 82	ca. 2,0 - 3,0
92 - 162	ca. 3,0 - 4,0
172 - 250	ca. 4,0 - 5,0
300 - 350	ca. 6,0 - 8,0
400 - 500	ca. 8,0 - 10,0

# BOHRKRONENSEGMENTE



## RM40 Beton Standard

- 10 mm Dachsegment
- Beton, Stahlbeton, Mauerwerk, Stein

Bohrbereich (mm)	Segment (mm)			Bestellnummer	Preis €
	L	B	H		
25	16	3,0	10	0496 101 3025	5,60
32 - 42	16	3,0	10	0496 101 3035	5,60
42 - 56	24	3,5	10	0496 101 3052	5,90
62 - 72	24	3,5	10	0496 101 3067	5,90
76 - 92	24	3,5	10	0496 101 3087	5,90
92 - 112	24	3,5	10	0496 101 3101	5,90
92 - 112	24	4,0	10	0496 101 3102	5,90
122 - 172	24	4,0	10	0496 101 3140	5,90
182 - 250	24	4,0	10	0496 101 3210	5,90
260 - 600	24	4,5	10	0496 101 3264	6,10

## RM30

- 10 mm Profi-Dachsegment
- Hocharmierter Beton, Granit, duktile Gussrohre, Stahl

## RM52

- 10 mm Profi-Dachsegment
- Beton, Stahlbeton, Mauerwerk mittelhart

## RM65

- 10 mm Profi-Dachsegment
- Stahlbeton-Flint

Bohrbereich (mm)	Segment (mm)			RM30	RM52	RM65	Preis €
	L	B	H	Bestellnummer	Bestellnummer	Bestellnummer	
25	16	3,0	10	0496 101 2025	0496 101 4025	0496 101 6025	6,55
32 - 42	16	3,0	10	0496 101 2035	0496 101 4035	0496 101 6035	6,55
42 - 56	24	3,5	10	0496 101 2052	0496 101 4052	0496 101 6052	7,80
62 - 72	24	3,5	10	0496 101 2067	0496 101 4067	0496 101 6067	7,80
76 - 92	24	3,5	10	0496 101 2087	0496 101 4087	0496 101 6087	7,80
92 - 112	24	3,5	10	0496 101 2101	0496 101 4101	0496 101 6101	7,80
92 - 112	24	4,0	10	0496 101 2102	0496 101 4102	0496 101 6102	7,80
122 - 172	24	4,0	10	0496 101 2140	0496 101 4140	0496 101 6140	7,90
182 - 250	24	4,0	10	0496 101 2210	0496 101 4210	0496 101 6210	7,90
260 - 600	24	4,5	10	0496 101 2264	0496 101 4264	0496 101 6264	8,30
500 - 1200	24	5,5	10	0496 101 2265	0496 101 4265	0496 101 6265	8,75

# BOHRKRONENSEGMENTE

## GALAXIS TECHNOLOGY | GESETZTE DIAMANTEN



### RGX25



- Höhere Standzeit, einfaches Zentrieren und Anbohren durch Dachform
- aggressives Bohrverhalten, für Bohrmaschinen ab 3 kW Leistung
- Beton, Stahlbeton

Bohrbereich (mm)	Segment (mm)			Bestellnummer	Preis €
	L	B	H		
45 - 56	24	3,5	10	0496 100 9052	7,50
62 - 72	24	3,5	10	0496 100 9067	7,50
76 - 92	24	3,5	10	0496 100 9087	7,50
92 - 112	24	3,5	10	0496 100 9101	7,50
92 - 112	24	4,0	10	0496 100 9102	7,50
122 - 172	24	4,0	10	0496 100 9140	7,50
182 - 250	24	4,0	10	0496 100 9210	7,50
182 - 250	24	4,5	10	0496 100 9211	8,00
260 - 600	24	4,5	10	0496 100 9264	8,00
260 - 600	24	5,0	10	0496 100 9265	8,50
600 - 1200	24	5,5	10	0496 100 9600	9,00



### RGX50



- Höhere Standzeit, einfaches Zentrieren und Anbohren durch Dachform
- aggressives Bohrverhalten, für Bohrmaschinen ab 3 kW Leistung
- Beton, Stahlbeton

Bohrbereich (mm)	Segment (mm)			Bestellnummer	Preis €
	L	B	H		
42 - 56	24	3,5	10+2	0496 101 0052	7,50
62 - 72	24	3,5	10+2	0496 101 0067	7,50
76 - 92	24	3,5	10+2	0496 101 0087	7,50
92 - 112	24	3,5	10+2	0496 101 0101	7,50
92 - 112	24	4,0	10+2	0496 101 0102	7,50
122 - 172	24	4,0	10+2	0496 101 0140	7,50
182 - 250	24	4,0	10+2	0496 101 0210	7,50
182 - 250	24	4,5	10+2	0496 101 0211	8,00
260 - 600	24	4,5	10+2	0496 101 0264	8,00
260 - 600	24	5,0	10+2	0496 101 0265	8,50
600 - 1200	24	5,5	10+2	0496 101 0600	9,00



### RGX55



- Höhere Standzeit, einfaches Zentrieren und Anbohren durch Dachform
- aggressives Bohrverhalten, für Bohrmaschinen ab 3 kW Leistung
- Beton, Stahlbeton

Bohrbereich (mm)	Segment (mm)			Bestellnummer	Preis €
	L	B	H		
42 - 56	24	3,5	10+2	0496 100 2052	7,50
62 - 72	24	3,5	10+2	0496 100 2067	7,50
76 - 92	24	3,5	10+2	0496 100 2087	7,50
92 - 112	24	3,5	10+2	0496 100 2101	7,50
92 - 112	24	4,0	10+2	0496 100 2102	7,50
122 - 172	24	4,0	10+2	0496 100 2140	7,50
182 - 250	24	4,0	10+2	0496 100 2210	7,50
182 - 250	24	4,5	10+2	0496 100 2211	8,00
260 - 600	24	4,5	10+2	0496 100 2264	8,00
260 - 600	24	5,0	10+2	0496 100 2265	8,50
600 - 1200	24	5,5	10+2	0496 100 2600	9,00

# RINGSEGMENTE

## RS75 Ringsegment - Profi Premium

- Beton, Stahlbeton, Mauerwerk mittelhart



Bohrbereich (mm)	Segment (mm)			Bestellnummer	Preis €
	L	B	H		
10		2,5	7	0296 100 0810	19,00
12		2,5	7	0296 100 0812	20,00
14		2,5	7	0296 100 0814	20,50
15		2,5	7	0296 100 0815	20,50
16		2,5	7	0296 100 0816	21,00
18		2,5	7	0296 100 0818	22,00
20		2,5	7	0296 100 0820	24,00
22		2,5	7	0296 100 0822	25,00
24		2,5	7	0296 100 0824	25,00
25		2,5	7	0296 100 0825	25,00
26		2,5	7	0296 100 0826	26,00
28		2,5	7	0296 100 0828	26,00
30		2,5	7	0296 100 0830	27,00
32		2,5	7	0296 100 0832	27,00
35		2,5	7	0296 100 0835	28,00
36		2,5	7	0296 100 0836	28,00
38		2,5	7	0296 100 0838	29,50
40		2,5	7	0296 100 0840	30,00
50		2,5	7	0296 100 0850	33,00

# ZUBEHÖR

## ÜBERGANGSSTÜCKE | VERLÄNGERUNGEN



Übergangsstücke		Bestellnummer	Preis €
GÖLZ 3-Loch-Flansch	A-Gewinde 1 1/4" UNC	0296 000 0001	60,00
I-Gewinde 1 1/4" UNC	GÖLZ 3-Loch-Flansch	0296 000 0011	35,00
I-Gewinde 1 1/4" UNC	I-Gewinde R 1/2"	0296 000 0014	23,00
I-Gewinde 1 1/4" UNC	4-Loch Bajonettflansch	0296 000 0111	55,00
A-Gewinde R 1/2"	A-Gewinde 1 1/4" UNC	0296 000 0029	22,00



Bohrkronenverlängerungen, Anschluss 1 1/4" UNC (verwendbar ab BK-Ø 52 mm)			
Bezeichnung	Nutzlänge (mm)	Bestellnummer	Preis €
Gewinde 1 1/4" UNC	100	0296 000 0041	28,00
Gewinde 1 1/4" UNC	200	0296 000 0042	35,00
Gewinde 1 1/4" UNC	300	0296 000 0043	47,00
Gewinde 1 1/4" UNC	400	0296 000 0044	51,00
Gewinde 1 1/4" UNC	500	0296 000 0045	69,00



Bohrkronenverlängerungen, Anschluss R 1/2" UNC (verwendbar ab BK-Ø 32 mm)			
Bezeichnung	Nutzlänge (mm)	Bestellnummer	Preis €
Gewinde R 1/2"	100	0296 000 0061	27,00
Gewinde R 1/2"	200	0296 000 0062	31,00
Gewinde R 1/2"	300	0296 000 0063	46,00

# ZUBEHÖR

## VERLÄNGERUNGEN | LÖTZUBEHÖR

### Bohrkronenverlängerungen, Anschluss GÖLZ 3-Loch-Flansch (für BK ab Ø 112 mm)

Bezeichnung	Nutzlänge (mm)	Bestellnummer	Preis €
GÖLZ 3-Loch-Flansch	100	0296 000 0051	123,00
GÖLZ 3-Loch-Flansch	200	0296 000 0052	132,00
GÖLZ 3-Loch-Flansch	300	0296 000 0053	145,00
GÖLZ 3-Loch-Flansch	400	0296 000 0054	161,00



### Löt- und Reparaturzubehör

	Bestellnummer	Preis €
Lötmagnet, Überstand 0,50/1,25mm	0267 110 0036	38,00
Lötmagnet, Überstand 0,75/1,00mm	0267 110 0037	38,00
Kombi-Lötmagnet, 4-stufig (0,5 / 0,75 / 1,00 / 1,25 mm);	0267 110 0041	75,00
Spezial-Silberlot Ø 1,5 mm	0267 110 0035	Auf Anfrage
Flussmittel, 100 gr Abfüllung	0298 000 0978	15,00



# DIAMANTSEIL



## 8,8 mm für leistungsschwache Seilsägen ab 3,3 kW

Type Bestellnr.	Ø (mm)	Perlen je lfm.	Beschreibung	Preis €
DS 88	8,8	40	Dünnes Schnellschnittseil für Beton, armierten Beton und Mauerwerk. Speziell für Kleinseilsägen. Schwarz	166,00

# ZUBEHÖR



Bezeichnung	Bestellnummer	Preis €
Gelenkverschluss GV 11	0283 100 5504	44,00
Ersatz-Bolzen für Gelenkverschluss	0283 100 5503	3,80
Stahl-Presshülse PH 11	0283 100 5529	3,30
Stahl-Presshülse PH 8	0283 100 5530	5,80
Schraubverbinder 8 mm / 3,8 mm	0283 100 5532	7,50
Presszange, hydraulisch, 8t inkl. Presseinsatz MK9-50	0283 100 0330	3.590,00
Presseinsatz MK9-50	0283 100 0337	140,00
Presseinsatz MK7-50	0283 100 0335	140,00

# ALLGEMEINE GESCHÄFTSBEDINGUNGEN

## § 1 Allgemeine Bestimmungen

- (1) Die nachfolgenden Bedingungen, in ihrer zum Zeitpunkt des Vertragsschlusses geltenden Fassung, haben für alle unserer Lieferungen und Leistungen im Geschäft mit dem Besteller Gültigkeit. Anders lautende Bedingungen der Gegenseite, insbesondere in Allgemeinen Geschäftsbedingungen, werden abgelehnt, soweit ihnen nicht ausdrücklich zugestimmt wird.
- (2) Mündliche Nebenabreden unserer Vertreter oder Mitarbeiter bestehen nicht. Von diesen Bedingungen abweichende Vereinbarungen sind nur bei ausdrücklicher schriftlicher Bestätigung durch uns verbindlich.

## § 2 Vertragspartner

Vertragspartner ist die GÖLZ GmbH, vertreten durch den Geschäftsführer Donghai Zheng, Dommersbach 51, D-53940 Hellenthal, eingetragen im Handelsregister des Amtsgericht Düren unter HRB Nr.: 3442.

## § 3 Vertragsschluss

Unsere Angebote sind freibleibend und unverbindlich. Aufträge gelten erst dann als angenommen, wenn wir die Bestellung schriftlich bestätigen. Die Bestätigung ist maßgeblich für den Inhalt des Liefervertrages.

## § 4 Preise

- (1) Aufträge werden zu den im Bestätigungsschreiben vereinbarten Preisen in EURO berechnet. Für Lieferungen ohne Vereinbarung fester Preise werden die am Tage der Lieferung bei uns gültigen Preise abgerechnet.
- (2) Die von uns angegebenen Preise gelten nur für den einzelnen Auftrag.
- (3) Unsere Preise werden ab Lieferwerk ohne Umsatzsteuer, Zoll, Fracht, Versandverpackung und Versicherung berechnet. Diese Kosten hat der Besteller auch ohne besonderen Ausweis in der Rechnung zusätzlich zu tragen.

## § 5 Verpackung

Die Art der Verpackung erfolgt nach unserer sachgemäßen Bestimmung und wird zum Selbstkostenpreis berechnet.

## § 6 Versand

- (1) Der Versand erfolgt auf Kosten und Gefahr des Bestellers, sofern nicht schriftlich etwas anderes vereinbart ist.
- (2) Sofern nicht schriftlich etwas anderes vereinbart ist, bestimmen wir Transportmittel und Transportweg, ohne dafür verantwortlich zu sein, dass die schnellste und billigste Möglichkeit gewählt wird.
- (3) Sonderwünsche des Bestellers (z.B. beschleunigte Versandart, Spezialverpackung, Beauftragung eines bestimmten Spediteurs) werden gegen Berechnung etwaiger Mehrkosten soweit wie möglich berücksichtigt.
- (4) Die Gefahr des Untergangs geht auf den Besteller über, wenn der Gegenstand das Lieferwerk verlassen hat und zwar auch dann, wenn Teillieferungen erfolgen oder der Lieferer den Transport übernommen hat.

## § 7 Lieferung

- (1) Angaben über die Lieferfrist verstehen sich als voraussichtliche Lieferzeiten. Der Liefertermin ist eingehalten, wenn die Lieferware unser Lieferwerk verlassen hat oder Versandbereitschaft gemeldet ist. Die Einhaltung der Lieferzeit steht unter dem Vorbehalt richtiger und rechtzeitiger Selbstbelieferung.
- (2) Ist die Lieferung infolge von uns nicht beherrschbaren Umständen, wie z.B. Naturkatastrophen, Krieg, Aufruhr, Eingriffe von hoher Hand, Energiemangel, oder Arbeitskampfmaßnahmen nicht möglich, so verlängert sich die Lieferzeit um die Dauer dieser Umstände. Der Lieferer ist von jeder Schadensersatzpflicht oder von jedem anderen vertraglichen Rechtsbehell wegen Vertragsverletzung in dieser Zeit befreit.
- (3) Sofern nicht anders vereinbart, vereinbaren die Parteien ausdrücklich, dass der Vertrag von jeder Partei gekündigt werden kann, wenn die Dauer der Hindernisse 120 Tage überschritten hat.
- (4) Auf Verlangen des Bestellers haben wir zu erklären, ob wir den Vertrag kündigen oder innerhalb einer von uns zu bestimmenden angemessenen Frist liefern werden.
- (5) Kommt der Käufer in Annahmeverzug, unterlässt er eine Mitwirkungshandlung oder verzögert sich unsere Lieferung aus anderen, vom Besteller zu vertretenden Gründen, so ist der Lieferer berechtigt, Ersatz der hieraus entstehenden Schäden einschließlich Mehraufwendungen (Lagerkosten) zu verlangen.

## § 8 Zahlungen

- (1) Unsere Rechnungen sind zahlbar rein netto, soweit nichts anderes schriftlich vereinbart ist.
- (2) Sämtliche Zahlungen sind spesenfrei zu leisten. Bank-, Diskont- und Einzugssperren gehen zu Lasten des Bestellers.
- (3) Zahlungen werden stets auf die älteste fällige Rechnung verrechnet. Der Besteller kann nur mit solchen Forderungen aufrechnen, die unbestritten oder rechtskräftig festgestellt sind.
- (4) Wechsel- und Scheckzahlungen bedürfen der vorherigen Vereinbarung. Sie werden nur erfüllungshalber angenommen und gelten nur dann als Zahlung, wenn sie eingelöst und unwiderruflich auf das Konto des Lieferers gutgeschrieben worden sind.
- (5) Wird das Zahlungsziel überschritten, haben wir das Recht, ab diesem Zeitpunkt auch ohne Mahnung Zinsen in gesetzlicher Höhe zu berechnen. Dem Besteller bleibt es vorbehalten nachzuweisen, dass ein geringerer oder kein Zinsschaden entstanden ist. Im Falle des Verzugs behalten wir uns die Geltendmachung eines weiteren Verzugschadens vor.
- (6) Zahlungen dürfen nur an uns selbst oder an ausdrücklich schriftlich oder durch Inkassovollmacht legitimierte Personen geleistet werden.

## § 9 Gewährleistung

- (1) Für Sachmängel übernehmen wir ausschließlich Gewähr wie folgt:
  - a) All diejenigen Teile sind unentgeltlich nach Wahl des Lieferers nachzubessern oder neu zu liefern, die sich infolge eines vor dem Gefahrenübergang liegenden Umstandes als mangelhaft herausstellen.
  - b) Die Feststellung solcher Mängel ist dem Lieferer unverzüglich schriftlich mitzuteilen.
  - c) Ersetzte Teile werden Eigentum des Lieferers.
  - d) Zur Vornahme aller dem Lieferer notwendig erscheinenden Nachbesserungen und/oder Ersatzlieferungen hat der Besteller, nach Verständigung mit dem Lieferer, eine angemessene Frist zur Nacherfüllung einzuräumen; anderenfalls stehen dem Besteller keine Gewährleistungsrechte zu.
  - e) Sollte die Nacherfüllung fehlschlagen, bleibt dem Besteller nach seiner Wahl das Recht zum Rücktritt vom Liefervertrag oder die Minderung des Vertragspreises vorbehalten.
  - f) Bessert der Besteller oder ein Dritter unsachgemäß nach, besteht keine Haftung des Lieferers für die daraus entstehenden Folgen.
- (2) Für Rechtsmängel übernehmen wir ausschließlich Gewähr wie folgt:
  - a) Führt die Benutzung des Liefergegenstandes zur Verletzung von gewerblichen Schutzrechten im Inland, wird der Lieferer auf seine Kosten dem Besteller grundsätzlich das Recht zum weiteren Gebrauch verschaffen oder den Liefergegenstand in für den Besteller zumutbarer Weise derart modifizieren, dass die Schutzrechtsverletzung nicht mehr besteht.
  - b) Ist dies zu wirtschaftlich angemessenen Bedingungen oder in angemessener Frist nicht möglich, ist der Besteller zum Rücktritt vom Vertrag berechtigt. Unter den genannten Voraussetzungen steht auch dem Lieferer ein Recht zum Rücktritt vom Vertrag zu.
  - c) Darüber hinaus wird der Lieferer den Besteller von unbestrittenen oder rechtskräftig festgestellten Ansprüchen der betreffenden Schutzrechtsinhaber freistellen.

d) Die vorgenannten Verpflichtungen bestehen nur, wenn der Besteller den Lieferer unverzüglich von den geltend gemachten Schutz- oder Urheberrechtsverletzungen unterrichtet, der Besteller den Lieferer in angemessenem Umfang bei der Abwehr der geltend gemachten Ansprüche unterstützt und dem Lieferer die Durchführung der Modifizierungsmaßnahmen ermöglicht.

## § 10 Haftung

- (1) Bei vorvertraglichen Pflichtverletzungen bzw. Verletzungen von Nebenpflichten seitens des Lieferers steht dem Besteller vorrangig ein Nacherfüllungsanspruch zu. Sollte dieser fehlschlagen, kann der Besteller vom Vertrag zurücktreten.
- (2) Für Schäden, die nicht am Liefergegenstand selbst entstanden sind, haftet der Lieferer nur
  - bei Vorsatz,
  - bei grober Fahrlässigkeit des Verwenders, seiner gesetzlichen Vertreter und leitenden Erfüllungsgehilfen sowie seiner einfachen Erfüllungsgehilfen
  - bei schuldhafter Verletzung von Leben, Körper und Gesundheit,
  - bei Mängeln, die er arglistig verschwiegen hat oder deren Abwesenheit er garantiert hat.Bei schuldhafter Verletzung wesentlicher Vertragspflichten haftet der Lieferer auch bei grober Fahrlässigkeit nichtleitender Angestellter und bei leichter Fahrlässigkeit, in letzterem Fall begrenzt auf den vertragstypischen, vernünftigerweise vorhersehbaren Schaden. Weitere Ansprüche sind ausgeschlossen.
- (3) Daneben haftet der Lieferer bei Mängeln des Liefergegenstandes, soweit nach dem Produkthaftungsgesetz für Personen- oder Sachschäden gehaftet wird.

## § 11 Verjährung

Mängelansprüche verjähren in zwölf Monaten. Schadensersatzansprüche wegen der Verletzung von Leben, Körper oder Gesundheit, aufgrund von grob fahrlässigem, vorsätzlichem oder arglistigem Verhalten, sowie Ansprüche nach dem Produkthaftungsgesetz sind von der verkürzten Verjährung ausgenommen.

## § 12 Eigentumsvorbehalt

- (1) Der Lieferer behält sich das Eigentum an dem Liefergegenstand bis zur Erfüllung sämtlicher offener Forderungen - auch aus anderen Lieferungen und Leistungen seitens des Lieferers an den Besteller - vor.
- (2) Der Besteller darf die Lieferware, an der wir uns das Eigentum vorbehalten haben, im Rahmen des ordentlichen Geschäftsverkehrs veräußern, es sei denn, dass er sich in Zahlungsverzug befindet oder die Zahlungen eingestellt hat. Veräußert der Besteller die Lieferware, tritt er schon jetzt zur Tilgung aller unserer Forderungen, die ihm aus der Veräußerung zustehenden Rechte gegen seine Abnehmer mit allen Nebenrechten und Sicherheiten an uns ab. Der Besteller darf die uns abgetretenen Forderungen unter Vorbehalt des Widerrufs einziehen, es sei denn, dass er sich in Zahlungsverzug befindet oder die Zahlungen eingestellt hat. Bestehen schon Ansprüche aus der Beschädigung oder dem Untergang der noch nicht vollständig bezahlten Lieferware gegenüber Dritten, so tritt der Besteller schon jetzt seinen Zahlungsanspruch hieraus an uns ab.
- (3) Werden die Forderungen des Bestellers aus der Weiterveräußerung unserer Vorbehaltsware in ein Kontokorrent aufgenommen, so tritt er schon jetzt seinen Zahlungsanspruch in Höhe des jeweiligen und des anerkannten Saldos an uns ab, und zwar in Höhe unserer Forderung gegenüber dem Besteller. Übersteigt der Wert der uns eingeräumten Sicherheit unsere Forderung gegen den Besteller um mehr als 20 %, so sind wir insoweit auf Verlangen des Bestellers zur Freigabe verpflichtet.
- (4) Der Besteller darf die Lieferware nicht verpfänden oder zur Sicherung übereignen. Pfändungen der Lieferware sind uns unverzüglich unter Beifügung des Pfändungsprotokolls (Abschrift) zu melden.
- (5) Eine Versicherung des Liefergegenstandes gegen Transportschäden, Diebstahl oder sonstige versicherbare Risiken erfolgt nur auf ausdrücklichen Wunsch und auf Kosten des Bestellers.
- (6) Sind bei Lieferungen (der Vorbehaltsware) seitens des Bestellers ins Ausland, im Einfuhrstaat zur Wirksamkeit der in Nr. 2 und Nr. 3 bezeichneten Rechte und Pflichten (verlängerter Eigentumsvorbehalt) bestimmte Maßnahmen durchzuführen, so geschieht dies auf Kosten des Bestellers.
- (7) Sollte unser Eigentumsvorbehalt bei Lieferungen ins Ausland seine Gültigkeit verlieren, so ist der Besteller auf seine Kosten dazu verpflichtet, uns unverzüglich eine andere Sicherung an der Vorbehaltsware oder eine sonstige Sicherheit für unsere Forderung zu gewähren, die nach dem für den Sitz des Kunden geltenden Recht wirksam ist und dem Eigentumsvorbehalt nach deutschem Recht möglichst nahekommt.
- (8) Bei vertragswidrigem Verhalten des Bestellers, insbesondere Zahlungsverzug, ist der Lieferer zur Rücknahme des Liefergegenstandes nach Mahnung berechtigt und der Besteller zur Herausgabe verpflichtet. In der Zurücknahme sowie in der Pfändung der Vorbehaltsware durch den Lieferer liegt kein Rücktritt vom Vertrag, es sei denn, wir erklären dies ausdrücklich.
- (9) Der Antrag auf Eröffnung des Insolvenzverfahrens berechtigt den Lieferer vom Vertrag zurückzutreten und die sofortige Rückgabe des Liefergegenstandes zu verlangen.

## § 13 Erfüllungsort und Gerichtsstand

- (1) Erfüllungsort für Lieferungen, Leistungen und Zahlungen ist D-53940 Hellenthal.
- (2) Ausschließlicher Gerichtsstand für alle Streitigkeiten, einschließlich Scheck- und Wechselklagen, ist Schleiden. Wir behalten uns vor, auch am Sitz des Bestellers zu klagen.
- (3) Die Geschäftsbeziehung zwischen uns und unserem Vertragspartner regeln sich ausschließlich nach dem in der Bundesrepublik Deutschland geltenden Recht unter Ausschluss des internationalen Kaufrechts, insbesondere des UN-Kaufrechts, und sonstiger internationaler Abkommen zur Vereinheitlichung des Kaufrechts.

## § 14 Schlussbestimmungen

- (1) Der Besteller ist nicht berechtigt, seine Ansprüche gegen den Lieferer an Dritte abzutreten.
- (2) Sollten eine oder mehrere Bestimmungen dieser Allgemeinen Geschäftsbedingungen unwirksam sein oder werden, so wird davon die Wirksamkeit aller sonstigen Bestimmungen und Vereinbarungen nicht berührt. Sollte eine Regelung ganz oder teilweise unwirksam sein, werden die Vertragsparteien diese durch angemessene Regelungen, die dem wirtschaftlichen Zweck der gewollten Regelung entsprechen, ersetzen oder ergänzen.

(Stand: 05/2025)

# UNSERE VERKAUFSUNTERLAGEN

## QUICK BOOK HANDEL

Die Schnellübersicht mit den wichtigsten Maschinen und Diamantwerkzeugen aus unserem Sortiment für den Handel. Zudem finden sich zahlreiche Werkzeugempfehlungen zu den jeweiligen Maschinen.



## QUICK BOOK PROFI

Die Schnellübersicht mit den wichtigsten Maschinen und Diamantwerkzeugen aus unserem Sortiment für den Profi. Zudem finden sich zahlreiche Werkzeugempfehlungen zu den jeweiligen Maschinen.

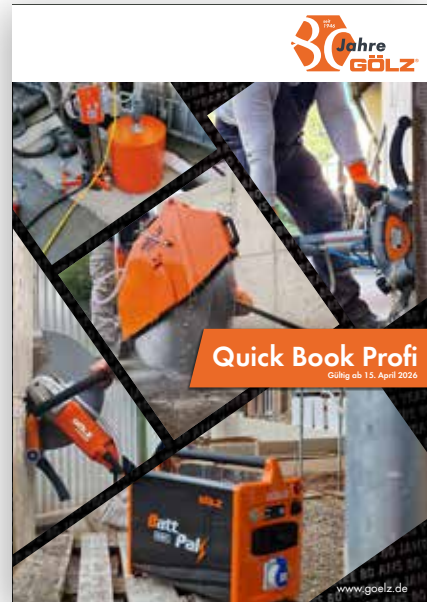

## MASCHINEN 2026

Finden Sie unser gesamtes Maschinen-Sortiment, bestehend aus Batterie- und Kernbohrtechnik, Tischsägen, Fugenschneidern, Schlammrecyclingmaschinen, Schleifmaschinen sowie Hochfrequenz- und Freihandmaschinen samt diversem Zubehör in unserem Komplettkatalog.



# UNSER DIGITALER MESSESTAND

## „BESUCHEN“ SIE UNS AUF DER BAUMA



Wir präsentieren Ihnen unseren digitalen  
Messestand in der 360° Ansicht unter  
<https://messe.goelz.de/>  
oder einfach QR-Code scannen:



## **GÖLZ® - Group**

### **GÖLZ GmbH**

**Dommersbach 51 | 53940 Hellenthal**  
**Telefon +49 2482 12-0 | Fax +49 2482 12-222**  
**info@goelz.de | www.goelz.de**

#### **ÖSTERREICH**

**Gölz Ges.m.b.H.**  
**Samstr. 52 | A-5020 Salzburg**  
**Telefon +43 662 438175 | Fax +43 662 430734**  
**info@goelz.at | www.goelz.at**

#### **BENELUX**

**Gölz Benelux N.V. Belgien**  
**Eupener Straße 61 | B-4731 Raeren-Eynatten**  
**Telefon +32 87 55 23 49 | Fax +32 13 78 33 28**  
**benelux@goelz.de | www.golzgroup.com**

#### **FRANKREICH**

**Gölz S.A.S.**  
**1, rue de la Mairie | F-67370 Berstett**  
**Telefon +33 3 88 59 43 00 | Fax +33 3 88 59 47 77**  
**info@golz.fr | www.golz.fr**

#### **USA**

**Golz L.L.C.**  
**5860 East Osage Ridge Lane | Columbia MO 65203-6018**  
**info@golzusa.com | www.golzgroup.com**

#### **GROSSBRITANNIEN**

**Golz (UK) Ltd.**  
**Unit A5 | Springhead, Enterprise Park**  
**Northfleet | Kent DA 11 8HB**  
**Telefon +44 1 474 321 679 | Fax +44 1 474 321 477**  
**info@goelz.co.uk | www.golzuk.com**

**Findet uns unter „golzgroup“**



**Fachgruppe deutscher  
Diamantwerkzeug-  
hersteller im VDS**



**Ihr GÖLZ-Händler**

